



**i.fresh NCCO Air Sanitizing System**

**Model: WS907**

**USER MANUAL**



# i.fresh NCCO Air Sanitizing System Model: WS907

## USER MANUAL

### CONTENTS

Important Safety Instructions .....	1
Introduction .....	1
How the Air Purifier Works.....	1
Precautions .....	1
Overview	
Front View.....	2
LCD Display.....	2
Features .....	2
Getting Started.....	2
Air Sanitizing.....	3
Air Quality Monitor.....	3
Air Quality Indicator Light.....	3
Cleaning and Maintenance.....	3
Filter Replacement.....	4
Specifications.....	4
Troubleshooting.....	4
About Oregon Scientific .....	5
EU-Declaration Of Conformity .....	5

## IMPORTANT SAFETY INSTRUCTIONS

WHEN USING ELECTRICAL PRODUCTS, ESPECIALLY WHEN CHILDREN ARE PRESENT, BASIC SAFETY PRECAUTIONS SHOULD ALWAYS BE FOLLOWED, INCLUDING THE FOLLOWING:

Read all instructions before using this appliance.

### DANGER

- Do not let water or any other liquid or flammable detergent enter the unit to avoid electric shock and / or a fire hazard.
- Do not clean the unit with water or any other liquid or a (flammable) detergent to avoid electric shock and/or a fire hazard.

### WARNING

- Please use this unit with bundled power adaptor. Do not use other power adaptor.
- Do not use the unit if the plug, the mains cord or the unit itself is damaged.
- This unit is not intended for use by children or persons with reduced physical, sensory or mental capabilities, or lack of experience and knowledge, unless they have been given supervision or instruction concerning use of the unit by a person responsible for their safety.
- Do not block the air inlet and outlet, e.g. by placing items on the air outlet or in front of the air inlet.

## INTRODUCTION

Thank you very much for purchasing “WS907 i.fresh NCCO Air Sanitizing System”. This instruction manual contains useful information on the proper use and care of this product. In order to enjoy its features, read through this manual before first use and keep it for future reference. We recommend that you place this unit in a room in which you stay most of your time and where plants or pets are present.

This unit will start air quality monitor function once power is connected. There is no standby mode for this unit; to stop the air quality monitor, please remove the power adaptor from the main socket.

## HOW THE AIR SANITIZING SYSTEM WORKS

Polluted air enters the air sanitizing system from the bottom air inlet. As the air is pulled through, the pre-filter helps trapping particles (dust, pollen, hair, etc.). Then the active oxygen sterilises trapped bacteria and viruses. The Nano filter traps a wide range of harmful gases and odours. Next, the active oxygen reacts with the Nano filter to clean out the trapped gases and odours, so that the filter rejuvenates. Finally, the cleaned air

passes back into the room through the top air outlet.

There is a small chance that the air coming out from the unit becomes warm during first use. It is normal as the nano material will have a slight chemical reaction with air. Should this happened it will last for about 20 minutes only.



## PRECAUTIONS

- Children should be supervised to ensure that they do not play with the unit.
- This unit is not a substitute for proper ventilation, regular vacuum cleaning or use of an extractor hood or fan while cooking.
- If the wall socket used to power the unit has poor connections, the plug of the appliance will become hot. Make sure you plug the unit into a properly connected wall socket.
- Always place and use the unit on a dry, stable, level surface.
- Leave at least 10 cm free space behind and on both sides of the unit.
- Avoid knocking against the unit (the air inlet and outlet in particular) with hard objects.
- Do not insert your fingers or objects into the air outlet or the air inlet.
- Do not use this unit when you have used indoor smoke-type insect repellents or in places with oily residues, burning incense or chemical fumes lately.
- Do not use the unit near gas appliances, heating devices or fireplaces.
- Always unplug the unit after use and before you clean it.
- Do not use the unit in a room with major temperature and humidity changes, as this may cause condensation inside the unit.
- Do not use the unit in a room that is larger or smaller than the recommended size. The recommended room size for WS907 is 6 m<sup>2</sup> to 20 m<sup>2</sup>.
- To prevent interference, place the unit at least 2 m away from electrical appliances that use airborne radio waves such as TV, radio and radio-controlled clock.
- The unit is equipped with a safety device. If you have not placed the Nano filter and the washable dust filter properly, you cannot switch on the unit.
- If the indoor air quality is poor (e.g. due to smoking or cooking or after renovation), we strongly advise you to open the windows when you use the unit to enhance the air circulation.
- The unit is only intended for household use under normal operating conditions. Do not use the unit in wet surroundings or in surroundings with high ambient temperature, such as bathroom, toilet or kitchen.
- The unit does not remove carbon monoxide (CO).
- Save this user manual.

## OVERVIEW

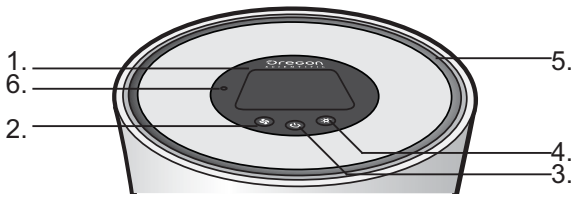
### FRONT VIEW



1. LCD display
2. **Fan speed** button 
3. **ON / OFF** button 
4. **Air quality indicator light** button 
5. Air outlet
6. Light sensor

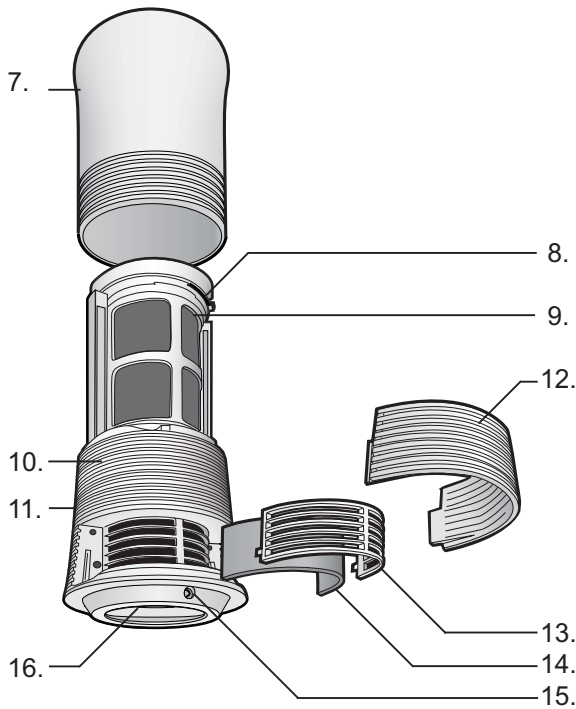

7. Air outlet cover
8. Nano filter security lock
9. Nano filter
10. Main body unit
11. Air quality sensor
12. Air inlet cover
13. Dust filter holder
14. Dust filter
15. DC jack
16. Air quality indicator light

## LCD DISPLAY

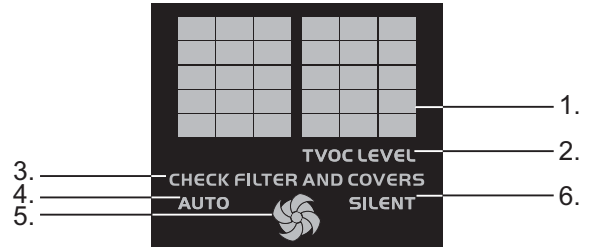

1. Air quality level (1-20)
2. TVOC level
3. Check filter and covers
4. Auto Mode
5. High / Low Speed
6. Silent Mode

## FEATURES

- NCCO technology sterilizes airborne bacteria and Volatile Organic Compounds (VOC) efficiently.
- Pre-filter captures large airborne particles.
- No harmful emission of chemicals and particles into the air.
- Volatile Organic Compound (VOC) air quality sensor with air quality level display in the scale of 1 (best) to 20 (worst) on the top.
- LED air quality detector with light sensing function adjusts the light according to the environment.
- Fan with Auto / Hi / Lo intensity draws in airborne particles and accelerates air purification process. Fan speed can be adjusted according to air quality.
- Long-life filter lasts up to 3 years.
- Simple filter replacement and safety lock avoids insecure cover and filter.

## GETTING STARTED

Placing the Nano filter

### NOTE

- The unit is equipped with a safety device. If the washable dust filter and the Nano filter are not placed properly in the unit, you will not be able to switch on the appliance. The LCD display will show "check filter and cover".

### CHECK FILTER AND COVERS

- You will not be able to switch on the unit if the filter covers are not put in the unit properly.

1. Turn the nano filter cover counterclockwise and gently pull the air outlet cover.



2. Slide the nano filter security lock to unlock position.
3. Remove the packaging from the nano filter then push it into the filter cartridge lightly with the arrow on the top of the filter facing the unit.
4. Slide the nano filter security lock to lock position. You should hear a “click” sound from the lock if the cartridge is properly placed.

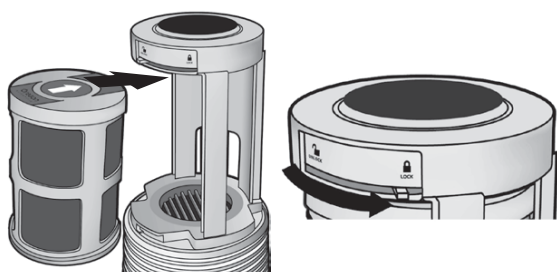

5. Reattach the nano filter cover. Turn the cover clockwise until you hear a “click” sound and the dots align vertically.



## AIR SANITIZING

1. Put the plug to a main socket and connect the DC jack to the product unit.
2. The standby light appears on the LCD display and the count down of the air quality sensor warm up timer starts. After approximately 5 minutes, the air quality level (1-20) will be shown. The light indicator at the bottom will glow in different colours according to the air condition: blue for good air quality, green for fair and amber for poor.
3. Press the buttons to choose required function and setting.

### Fan speed button

To select the desired fan speed.

The LCD display will show the icons accordingly:

**AUTO** = Auto

 = High

 = Low

**SILENT** = Silent

**Auto Mode:** The built-in air sensor detects the ambient air quality and automatically selects the most appropriate speed.

**High speed mode:** the appliance operates at high speed for 30 minutes.

**Silent mode:** the appliance operates at very low speed with lowest noise level for bedroom use.

### ON / OFF button

To turn on / off the air purifying function, press the

**ON / OFF button **.

### Air quality indicator light button

To turn on / off the air quality indicator light, press the

**air quality indicator light button **.

## AIR QUALITY MONITOR

Put the plug to a main socket and connect the DC jack to the unit.

The standby light appears on the LCD display and the count down of the air quality sensor warm up timer starts. After 2 minute the fan will automatically turn on.

- The air quality level will show on the LCD display: from 1 (best air quality) to 20 (worst air quality).
- To stop air quality level display, unplug the unit.

## AIR QUALITY INDICATOR LIGHT

- The air quality indicator light will turn on after 5 minutes warm up of the air quality sensor.
- The air quality indicator light will show a corresponding light colour: blue for good air quality, green for fair air quality and amber for poor air quality.
- The air quality indicator light will change the light colour in gradient accord to the existing air quality.
- The brightness (high / low) of the air quality indicator light is controlled by the light sensor; the brighter / dimmer the environment, the brighter / dimmer of the air quality indicator light.

## CLEANING AND MAINTENANCE

- Always unplug the unit before you clean it.
- Do not clean the unit with water or any other liquid or a (flammable) detergent to avoid electric shock and/or a fire hazard.
- Clean the unit regularly to avoid accumulating dust and dirt.
- Wipe away dust with a dry, soft cloth from the unit body.
- Clean the air inlet and outlet with a dry soft cloth.
- Remove the pre-filters from the unit before cleaning with water. Allow the filter to dry completely before putting back to the unit.

- Clean the nano filter with a vacuum cleaner or a brush.
- Remove the nano filter before cleaning with a vacuum cleaner.

## FILTER REPLACEMENT

### Nano Filter

In case of normal household use in a non-smoking environment and in case of proper maintenance (see chapter 'Cleaning and maintenance'), the nano filter lasts up to 3 years.

**NOTE** You may need to replace the nano filter sooner in case of using in a more extreme environment (smoking environment, just renovated room, non-domestic use etc) and insufficient maintenance.

### Removing the filter

1. Turn the air outlet cover counterclockwise and lift it up gently.
2. Slide the nano filter security lock to unlock position.
3. Pull the nano filter out gently.

### Inserting the filter

1. Turn the air outlet cover counterclockwise and lift it up gently.
2. Push the nano filter into the filter cartridge lightly with the arrow on the top of the filter facing the unit.
3. Slide the nano filter security lock to lock position. You should hear a "click" sound from the lock if the cartridge is properly placed.
4. Reattach the nano filter cover. Turn the cover clockwise until you hear a "click" sound.

### Pre-Filter

In case of using in a non-smoking normal household and in case of proper maintenance (see chapter 'Cleaning and maintenance').

### Removing the filters

1. Pull the air inlet cover out with your thumb and middle finger.
2. Take the cartridge out from the unit and remove the pre-filter away from the holder.

### Inserting the filters

1. Pull the air inlet cover out with your thumb and middle finger.
2. Put the pre-filter into the product unit properly.
3. Press on the both sides of inlet cover lightly with your thumb and middle finger. Push it to the unit with the markings of main unit and the inlet cover aligned as illustrated below.

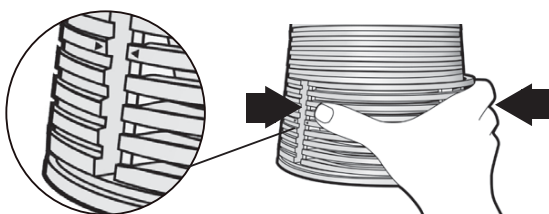

## SPECIFICATIONS

TYPE	DESCRIPTION
<b>MAIN UNIT</b>	
L x W x H	150mm(L)x150mm(W)x325mm(H) (5.9in x 5.9in x 12.8in)
Weight	1800g (62.79oz)
Power	12V DC power adaptor: INPUT 110-240V 50/60Hz

## TROUBLESHOOTING

This chapter summarizes the most common problems you could encounter when using the unit. If you are unable to solve the problem with the information below, contact the Consumer Care Centre in your country.

Problem	Solution
The unit doesn't work.	<ul style="list-style-type: none"> <li>• There may be a connection problem. Check if the plug is inserted to the wall socket properly.</li> <li>• The filters are not inserted yet or not inserted properly. Insert the filters and reattach the inlet and outlet covers.</li> </ul>
The clean air doesn't come out smoothly from the air outlet	<ul style="list-style-type: none"> <li>• Perhaps you have not removed the plastic wrapper from the new filter. Remove the plastic wrapper and switch on the unit again.</li> </ul>
The odors are not removed properly.	<ul style="list-style-type: none"> <li>• Perhaps the ambient air quality of the room is very poor. In that case, open the windows to improve the air circulation.</li> <li>• The nano filter may be too dirty or may have reached the end of its life. You should clean the nano filter (see chapter "Cleaning and Maintenance") or replace it (see chapter "Filter Replacement").</li> <li>• Perhaps the room size is bigger than the unit is intended for. Use the unit in a smaller room. The recommended room size is 5m<sup>2</sup> up to 20m<sup>2</sup>.</li> </ul>
The unit produces an unusual noise (e.g. a hissing, sizzling or crackling) during operation.	<ul style="list-style-type: none"> <li>• The air inlet or outlet may be blocked by external objects. Remove the object that blocks the air inlet or outlet.</li> </ul>

## ABOUT OREGON SCIENTIFIC

Visit our website ([www.oregonscientific.com](http://www.oregonscientific.com)) to learn more about Oregon Scientific products. If you're in the US and would like to contact our Customer Care department directly, please visit:

[www2.oregonscientific.com/service/support](http://www2.oregonscientific.com/service/support)

OR

Call 1-800-853-8883.

For international inquiries, please visit:

[www2.oregonscientific.com/about/international](http://www2.oregonscientific.com/about/international)

## EU-DECLARATION OF CONFORMITY

Hereby, Oregon Scientific, declares that this i.fresh NCCO Air Sanitizing System (Model: WS907) is in compliance with the essential requirements and other relevant provisions of Directive 1999 / 5 / EC. A copy of the signed and dated Declaration of Conformity is available on request via our Oregon Scientific Customer Service.









**Sistema di depurazione dell'aria  
NCCO i.fresh  
Modello: WS907  
MANUALE PER L'UTENTE**

**INDICE**

Importanti Informazioni sulla Sicurezza.....	1
Introduzione.....	1
Come Funziona il Sistema di Depurazione Dell'aria.....	1
Aavertenze.....	1
Panoramica	
Vista Anteriore.....	2
Display LCD.....	2
Caratteristiche.....	2
Operazioni Preliminari.....	2
Depurazione Dell'aria.....	3
Monitoraggio Della Qualità Dell'aria.....	3
Indicatore Luminoso Della Qualità Dell'aria...3	
Pulizia e Manutenzione.....	3
Sostituzione del Filtro.....	4
Specifiche.....	4
Risoluzione dei Problemi.....	4
Informazioni su Oregon Scinetific.....	5
Dichiarazione di conformita'UE.....	5

## IMPORTANTI INFORMAZIONI SULLA SICUREZZA

DURANTE L'UTILIZZO DI PRODOTTI ELETTRICI, SOPRATTUTTO IN PRESENZA DI BAMBINI, SEGUIRE SEMPRE LE PRECAUZIONI FONDAMENTALI E LE ISTRUZIONI RIPORTATE DI SEGUITO:

Leggere interamente le istruzioni prima di utilizzare questo prodotto.

### PERICOLO

- Per evitare scosse elettriche e/o pericolo di incendio, non far entrare nell'unità acqua o altro liquido o detergente infiammabile.
- Per evitare scosse elettriche e/o pericolo di incendio, non pulire l'unità con acqua o altro liquido o con detersivi (infiammabili).

### AVVISO

- Prima di collegare l'unità, verificare che il voltaggio indicato sulla parte inferiore della stessa corrisponda al voltaggio locale.
- Non utilizzare l'unità se la spina, il cavo o l'unità stessa sono danneggiati.
- Questa unità non è destinata all'utilizzo da parte di bambini o persone con capacità fisiche, sensoriali o mentali ridotte oppure prive di esperienza e di conoscenze.
- Non ostruire l'ingresso e l'uscita dell'aria, ad esempio collocando oggetti sull'uscita dell'aria o davanti all'ingresso della stessa.

## INTRODUZIONE

Grazie per aver acquistato il Sistema di depurazione dell'aria NCCO i.fresh WS907. Questo manuale di istruzioni contiene informazioni utili sull'uso e sulla manutenzione corretti di questo prodotto. Per poter usufruire delle sue funzioni, leggere il manuale prima del primo utilizzo e conservarlo per riferimento futuro. Si consiglia di collocare l'unità nella stanza in cui si trascorre la maggior parte del tempo e dove siano presenti piante o animali domestici.

Dopo essere stata collegata alla corrente, l'unità avvia la funzione di monitoraggio della qualità dell'aria. Quest'unità non è dotata di modalità stand-by. Per interrompere il monitoraggio della qualità dell'aria, staccare l'alimentatore dalla corrente.

## COME FUNZIONA IL SISTEMA DI DEPURAZIONE DELL'ARIA

L'aria inquinata entra nel sistema di depurazione dall'ingresso dell'aria situato nella parte inferiore dell'unità. Quando l'aria penetra, il pre-filtro consente di intrappolare le particelle (polvere, polline, capelli etc.). Successivamente, l'ossigeno attivo sterilizza i batteri e i virus rimasti intrappolati. Il nanofiltro cattura una vasta serie di gas dannosi e odori. Successivamente, l'ossigeno attivo reagisce

con il nanofiltro per purificare i gas e gli odori catturati, in modo che il filtro si rinnovi. Infine, l'aria depurata ritorna nella stanza dall'uscita dell'aria situata sulla parte superiore.

È possibile che l'aria in uscita dall'unità si scaldi durante il primo utilizzo. La cosa è normale, dal momento che il materiale del nanofiltro subisce una lieve reazione con l'aria. Se questo fenomeno si verifica, dura soltanto una ventina di minuti.

## AVVERTENZE

- I bambini devono essere sotto la supervisione di un adulto, per evitare che giochino con l'unità.
- Quest'unità non è sostitutiva di una corretta ventilazione, della regolare pulizia con l'aspirapolvere o di una cappa o ventola da cucina.
- Se i collegamenti della presa di corrente che viene utilizzata non sono buoni, la spina del prodotto si scalda. Collegare l'unità ad una presa con collegamenti che funzionano in modo corretto.
- Posizionare e usare sempre l'unità su superfici asciutte, stabili e regolari.
- Lasciare almeno 10 cm di spazio libero dietro l'unità e da entrambi i lati.
- Evitare di urtare l'unità (in particolare, l'ingresso e l'uscita dell'aria) con oggetti duri.
- Non inserire le dita o oggetti nell'uscita e nell'ingresso dell'aria.
- Non utilizzare questa unità in luoghi in cui si usano repellenti per insetti che emettono fumo oppure in presenza di residui oleosi, incenso o fumi chimici.
- Non utilizzare l'unità vicino ad apparecchi a gas, dispositivi riscaldanti o caminetti.
- Scollegare sempre l'unità dopo l'uso e prima di procedere alla sua pulizia.
- Non utilizzare l'unità in ambienti in cui si verificano notevoli sbalzi di temperatura o variazioni di umidità, dal momento che ciò potrebbe causare condensa all'interno dell'unità.
- Non utilizzare l'unità in ambienti di dimensioni maggiori o minori rispetto a quelle consigliate. Le dimensioni consigliate per l'unità WS907 sono da 6 a 20 m<sup>2</sup>.
- Per evitare interferenze, collocare l'unità ad almeno 2 m di distanza dagli elettrodomestici che utilizzano onde radio, come televisione, radio e orologi radiocontrollati.
- L'unità è dotata di un dispositivo di sicurezza. Se il nanofiltro e il filtro lavabile per la polvere non sono stati inseriti in modo corretto, non sarà possibile accendere l'unità.
- Se la qualità dell'aria interna è scarsa (ad es. perché si è fumato, cucinato o dopo un restauro), si consiglia caldamente di aprire le finestre durante l'utilizzo dell'unità per migliorare la circolazione dell'aria.
- L'unità è destinata unicamente ad un uso

domestico in condizioni normali di funzionamento.

- Non utilizzare l'unità in ambienti umidi o con un'elevata temperatura ambiente, come stanze da bagno o cucine.
- L'unità non elimina il monossido di carbonio (CO).
- Conservare questo manuale per l'utente.

## PANORAMICA

### VISTA ANTERIORE

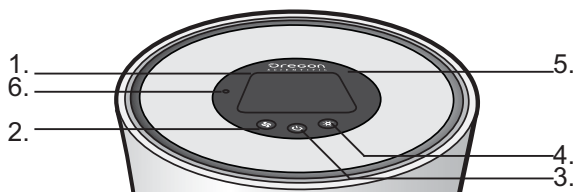

1. Display LCD
2. Pulsante della velocità del ventilatore
3. Pulsante accensione / spegnimento
4. Pulsante dell'indicatore luminoso della qualità dell'aria
5. Uscita dell'aria
6. Sensore luminoso

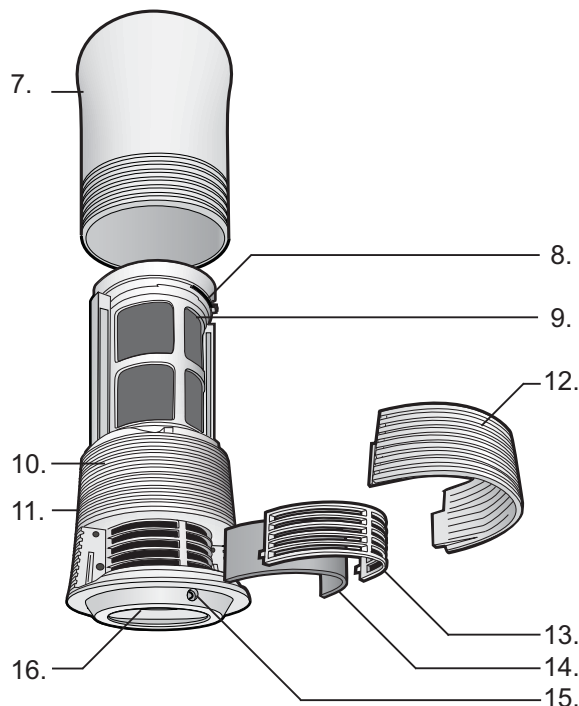

7. Copertura dell'uscita dell'aria
8. Blocco di sicurezza del nanofiltro
9. Nanofiltro
10. Unità principale
11. Sensore della qualità dell'aria
12. Copertura dell'ingresso dell'aria
13. Supporto del pre-filtro
14. Pre-filtro
15. Connettore DC
16. Indicatore luminoso della qualità dell'aria

## DISPLAY LCD

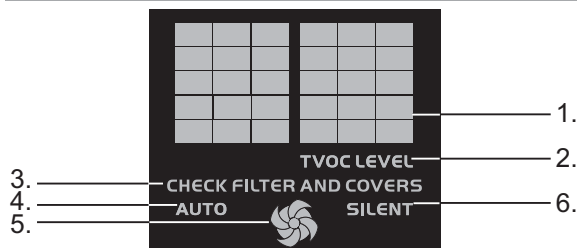

1. Livello della qualità dell'aria (1-20)
2. Livello VOC totali
3. Controllare filtro e coperture
4. Modalità automatica
5. Velocità alta / bassa
6. Modalità silenziosa

## CARATTERISTICHE

- La tecnologia NCCO elimina i batteri e i composti organici volatili (VOC) in modo efficace
- Il prefiltro cattura grandi particelle sospese nell'aria
- Nessuna emissione nell'aria di sostanze chimiche e particelle pericolose
- Sensore della qualità dell'aria con composti organici volatili (COV) con visualizzazione del livello della qualità dell'aria su una scala da 1 (migliore) a 20 (peggiore) nella parte superiore
- Rilevatore LED della qualità dell'aria fotosensibile che regola l'illuminazione secondo l'ambiente
- L'intensità automatica / alta / bassa del ventilatore risucchia le particelle sospese nell'aria e ne accelera il processo di purificazione. La velocità del ventilatore può essere regolata secondo la qualità dell'aria
- Filtro a lunga durata (fino a 3 anni)
- Semplice sostituzione del filtro con blocco di sicurezza per garantire la massima sicurezza della copertura e del filtro

## OPERAZIONI PRELIMINARI

Inserimento del nanofiltro

### NOTA

- sono stati inseriti correttamente nell'unità, non sarà possibile accendere quest'ultima. Sul display LCD verrà visualizzata la scritta "controllare filtro e copertura".

### CHECK FILTER AND COVERS

- Non è possibile accendere l'unità se le coperture del filtro non sono state posizionate in modo corretto.

1. Ruotare in senso antiorario la copertura del nanofiltro ed estrarre delicatamente quella dell'uscita dell'aria.



2. Spostare il blocco di sicurezza del nanofiltro sulla posizione di sblocco.
3. Rimuovere l'involucro del nanofiltro, quindi spingere quest'ultimo delicatamente nella cartuccia del filtro con la freccia sulla parte superiore rivolta verso l'unità.
4. Spostare il blocco di sicurezza del nanofiltro sulla posizione di blocco. Se la cartuccia è stata posizionata in modo corretto, si dovrebbe sentire uno schiocco.

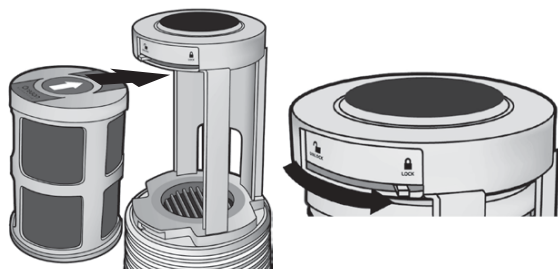

5. Riposizionare la copertura del nanofiltro. Ruotare la copertura in senso orario fino a sentire uno schiocco e finché i puntini non si allineano in verticale.



## DEPURAZIONE DELL'ARIA

1. Inserire la spina nella corrente e collegare il connettore DC all'unità.
2. Sul display LCD appare la luce di stand-by e si avvia il conteggio regressivo del timer del riscaldamento del sensore della qualità dell'aria. Dopo circa cinque minuti, verrà visualizzato il livello della qualità dell'aria (1-20). L'indicatore luminoso sulla parte inferiore si illumina in diversi colori a seconda della condizione dell'aria: blu per una qualità buona, verde per discreta e ambra per scarsa.
3. Premere i pulsanti per scegliere la funzione e l'impostazione desiderata.

**Pulsante della velocità del ventilatore**  :

per selezionare la velocità desiderata del ventilatore. Sul display LCD appariranno le seguenti icone a seconda della velocità:

**AUTO** = Automatica

 = Alta

 = Bassa

**SILENT** = Silenziosa

Modalità automatica: il sensore incorporato dell'aria rileva la qualità dell'aria dell'ambiente e seleziona automaticamente la velocità più adatta.

Modalità alta velocità: l'unità funziona a velocità elevata

Modalità bassa velocità: l'unità funziona a velocità ridotta

Modalità silenziosa: l'unità funziona a velocità molto ridotta con una rumorosità estremamente bassa che la rende adatta alla camera da letto.

**Pulsante accensione / spegnimento**  :

per attivare / disattivare la funzione di depurazione dell'aria, premere il pulsante di accensione / spegnimento .

**Pulsante dell'indicatore luminoso della qualità dell'aria**  :

per accendere / spegnere l'indicatore luminoso della qualità dell'aria , premere il relativo pulsante.

## MONITORAGGIO DELLA QUALITÀ DELL'ARIA

Inserire la spina nella corrente e collegare il connettore DC all'unità.

Sul display LCD appare la luce di stand-by e si avvia il conteggio regressivo del timer del riscaldamento del sensore della qualità dell'aria. Dopo due minuti si accende automaticamente il ventilatore.

- Il livello della qualità dell'aria verrà visualizzato sul display LCD: da 1 (la qualità migliore) a 20 (la qualità peggiore).
- Per interrompere la visualizzazione del livello della qualità dell'aria, scollegare l'unità.

## INDICATORE LUMINOSO DELLA QUALITÀ DELL'ARIA

- L'indicatore luminoso della qualità dell'aria si accende dopo che il sensore della stessa si è riscaldato per cinque minuti.
- L'indicatore luminoso della qualità dell'aria diventa dei seguenti colori: blu per una qualità buona, verde per discreta e ambra per scarsa.
- L'indicatore luminoso della qualità dell'aria cambia gradazione di colore a seconda della qualità dell'aria.
- La luminosità (alta / bassa) dell'indicatore luminoso della qualità dell'aria è controllata dal sensore luminoso: quanto più l'illuminazione dell'ambiente è forte / debole, tanto più l'indicatore sarà luminoso / fiavole.

## PULIZIA E MANUTENZIONE

- Scollegare sempre l'unità prima di procedere alla sua pulizia.

Per evitare scosse elettriche e/o pericolo di incendio, non pulire l'unità con acqua o altro

liquido o con detergenti (infiammabili).

- Pulire regolarmente l'unità per evitare l'accumulo di polvere e sporcizia.
- Togliere la polvere dall'unità principale con un panno morbido e asciutto.  
Pulire l'ingresso e l'uscita dell'aria con un panno morbido e asciutto.  
Togliere i pre-filtri dall'unità prima di pulire con acqua. Lasciare che il filtro si asciughi completamente prima di reinserirlo nell'unità.
- Pulire il nanofiltro con un aspirapolvere o una spazzola.
- Togliere il nanofiltro prima di procedere alla pulizia con l'aspirapolvere.

## SOSTITUZIONE DEL FILTRO

### Nanofiltro

In caso di normale uso domestico in un ambiente senza fumo e in caso di manutenzione corretta (si veda il paragrafo "Pulizia e manutenzione"), il nanofiltro dura fino a tre anni.

**NOTA** può essere necessario sostituire il nanofiltro prima se si utilizza l'unità in un ambiente più critico (ambiente con presenza di fumatori, stanza appena restaurata, uso non domestico etc.) e in caso di manutenzione insufficiente.

### Rimozione del filtro

1. Ruotare delicatamente in senso antiorario la copertura dell'uscita dell'aria e sollevarla delicatamente.
2. Spostare il blocco di sicurezza del nanofiltro sulla posizione di sblocco.
3. Estrarre delicatamente il nanofiltro

### Inserimento del filtro

1. Ruotare delicatamente in senso antiorario la copertura dell'uscita dell'aria e sollevarla delicatamente.  
Spingere delicatamente il nanofiltro nella cartuccia del filtro con la freccia sulla parte superiore rivolta verso l'unità.
2. Spostare il blocco di sicurezza del nanofiltro sulla posizione di blocco. Se la cartuccia è stata posizionata in modo corretto, si dovrebbe sentire uno schiocco.
3. Riposizionare la copertura del nanofiltro.  
Ruotare in senso orario la copertura finché non si sente uno schiocco.

### Nuovo filtro

In caso di utilizzo in un normale ambiente domestico senza fumo e in caso di manutenzione corretta (si veda il paragrafo "Pulizia e manutenzione").

### Rimozione dei filtri

1. Estrarre la copertura dell'ingresso dell'aria con il pollice e il medio.
2. Estrarre la cartuccia dall'unità e rimuovere il pre-filtro dal supporto.

### Inserimento dei filtri

1. Estrarre la copertura dell'ingresso dell'aria con il pollice e il medio.
2. Inserire correttamente il pre-filtro nell'unità.
3. Premere leggermente entrambi i lati della copertura dell'ingresso dell'aria con il pollice e il medio. Spingerlo verso l'unità con i segni dell'unità principale e la copertura dell'ingresso allineati, come nell'illustrazione seguente.

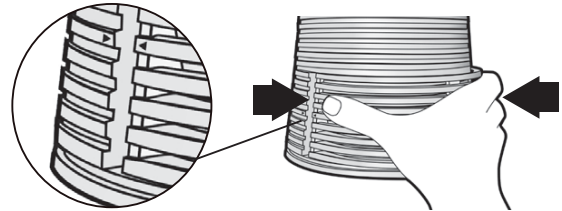

## SPECIFICHE

TIPO	DESCRIZIONE
<b>UNITÀ PRINCIPALE</b>	
L x P x H	150mm(L)x150mm(P)x325mm(H) (5.9in x 5.9in x 12.8in)
Peso	1800g
Alimentazione	Alimentatore DC da 12V: ENTRATA 100-240V 50/60Hz

## RISOLUZIONE DEI PROBLEMI

In questo paragrafo vengono riassunti i problemi più comuni che si possono riscontrare durante l'utilizzo dell'unità. Se non si è in grado di risolvere il problema con le informazioni riportate di seguito, contattare il Centro di Assistenza Clienti del proprio paese.

Problema	Soluzione
L'unità non funziona.	<ul style="list-style-type: none"> <li>• Può trattarsi di un problema di collegamento. Verificare che la spina sia correttamente collegata alla corrente.</li> <li>• I filtri non sono stati ancora inseriti o non sono stati inseriti in modo corretto. Inserire i filtri e riposizionare le coperture dell'ingresso e dell'uscita.</li> </ul>
L'aria depurata non esce liberamente dall'uscita dell'aria.	<ul style="list-style-type: none"> <li>• Forse non è stato tolto l'involucro di plastica dal filtro nuovo. Togliere l'involucro di plastica e riaccendere l'unità.</li> </ul>

<p>Gli odori non vengono eliminati correttamente.</p>	<ul style="list-style-type: none"> <li>• Forse la qualità dell'aria dell'ambiente è molto scarsa. In tal caso, aprire le finestre per migliorare la circolazione dell'aria.</li> <li>• Il nanofiltro potrebbe essere troppo sporco o essere arrivato alla fine della sua vita. Pulire il nanofiltro (si veda il paragrafo "Pulizia e manutenzione") oppure procedere alla sua sostituzione (si veda il paragrafo "Sostituzione del filtro").</li> <li>• Forse l'ambiente è troppo grande per l'unità. Usare l'unità in un ambiente più piccolo. Le dimensioni consigliate sono da 5 a 20 m<sup>2</sup>.</li> </ul>
<p>L'unità fa un rumore insolito (ad es. un sibilo, uno sfrigolio o un crepitio) durante il funzionamento.</p>	<ul style="list-style-type: none"> <li>• L'ingresso o l'uscita dell'aria possono essere ostruiti da oggetti esterni. Spostare l'oggetto che ostruisce l'ingresso o l'uscita dell'aria.</li> </ul>

## INFORMAZIONI SU OREGON SCIENTIFIC

Per avere maggiori informazioni sui nuovi prodotti Oregon Scientific visita il nostro sito internet [www.oregonscientific.it](http://www.oregonscientific.it), dove potrai trovare tutte le informazioni di cui hai bisogno, o collegati a [www.oregonscientificstore.it](http://www.oregonscientificstore.it).

Per ricerche di tipo internazionale puoi visitare invece il sito [www2.oregonscientific.com/about/international.asp](http://www2.oregonscientific.com/about/international.asp).

## DICHIARAZIONE DI CONFORMITA' UE

Oregon Scientific dichiara che questo prodotto Sistema di depurazione dell'aria NCCO i.fresh (Modello: WS907) è conforme alla direttiva EMC 89 / 336 / CE. Una copia firmata e datata della Dichiarazione di Conformità è disponibile, su richiesta, tramite il servizio clienti della Oregon Scientific.









**Purificateur d'air i.fresh à  
technologie NCCO  
Modèle : WS907  
MANUEL DE L'UTILISATEUR**

**TABLE DES MATIERES**

Informations Importantes Relatives a la Securite .....	1
Introduction .....	1
Fonctionnement du Purificateur D'air.....	1
Precautions .....	1
Vue D'ensemble	
Face Avant.....	2
Ecran LCD.....	2
Fonctionnalites.....	2
Au Commencement.....	3
Depurazione Dell'aria.....	3
Controle de la Qualite D'air.....	3
Voyant Indicateur dela Qualite D'air.....	3
Entretien et Maintenance.....	4
Remplacement du Filtre.....	4
Caracteristiques.....	4
Depannage.....	4
A Propos de Oregon Scientific.....	5
Europe - Déclaration de Conformité.....	5

## INFORMATIONS IMPORTANTES RELATIVES A LA SECURITE

EN UTILISANT DES PRODUITS ELECTRIQUES, ET PARTICULIEREMENT EN PRESENCE D'ENFANTS, VEUILLEZ TOUJOURS SUIVRE LES PRECAUTIONS DE SECURITE DE BASE, Y COMPRIS LES CONSIGNES SUIVANTES :

Veuillez lire toutes les instructions avant d'utiliser l'appareil.

### DANGER

- Ne laissez pas l'eau ou tout autre liquide ou détergent inflammable entrer dans l'appareil pour empêcher les risques d'incendie et / ou d'électrocution.
- Ne nettoyez pas l'appareil avec de l'eau ou tout autre liquide ou détergent (inflammable) pour éviter les risques d'électrocution et/ou d'incendie.

### MISE EN GARDE

- Vérifiez si la tension indiquée au bas de l'appareil correspond à la tension de l'alimentation principale avant de le brancher.
- Ne pas utiliser l'appareil si la prise, le cordon d'alimentation ou l'appareil lui-même est endommagé.
- Cet appareil ne doit pas être utilisé par des enfants ou des personnes souffrant de déficiences physiques, sensorielles ou mentales, ou n'ayant pas l'expérience ou la connaissance du produit.
- N'obstruez pas les orifices d'entrée ou d'évacuation d'air, comme par exemple en plaçant des objets sur l'évacuation d'air ou devant l'entrée d'air.

## INTRODUCTION

Nous vous remercions d'avoir acheté ce « Purificateur d'air i.fresh à technologie NCCO WS907 ». Ce manuel d'instructions contient les informations pratiques sur l'utilisation et l'entretien approprié de ce produit. Pour apprécier ces fonctionnalités, veuillez lire entièrement ce manuel avant la première utilisation et le conserver pour toute référence ultérieure. Nous vous recommandons de mettre l'appareil dans une pièce où vous passez le plus clair de votre temps et en présence de plantes et d'animaux.

Cet appareil commencera à contrôler la qualité de l'air une fois mis sous tension. Il n'est pas équipé de mode veille. Pour interrompre le contrôle de la qualité de l'air, veuillez retirer l'adaptateur secteur de la prise murale.

## FONCTIONNEMENT DU PURIFICATEUR D'AIR

L'air pollué pénètre dans le purificateur par l'orifice d'entrée d'air. Une fois l'air dans le purificateur, le pré-filtre retient les particules (poussières, pollen,

cheveux, etc.). L'oxygène actif stérilise ensuite les bactéries et les virus pris au piège. Le nano filtre retient de nombreux gaz et odeurs nocifs. L'oxygène actif réagit ensuite avec le nano filtre pour nettoyer les gaz et les odeurs pris au piège, pour que le filtre se régénère. L'air est enfin redirigé dans la pièce par l'orifice d'évacuation supérieur.

Lors de la première utilisation, l'air évacué de l'appareil peut être légèrement chaud. C'est tout à fait normal, les nano matériaux provoqueront une légère réaction chimique en contact avec l'air. Si tel le cas, cela devrait durer environ 20 minutes.

## PRECAUTIONS

- Il est recommandé de surveiller les enfants pour s'assurer qu'ils ne jouent pas avec l'appareil.
- Cet appareil n'a pas pour objectif de se substituer à une ventilation, au nettoyage régulier par aspirateur ou à l'utilisation d'une hotte aspirante ou d'un ventilateur de cuisine.
- Si les connexions de la prise murale utilisée pour brancher l'appareil sont vétustes, la prise de l'appareil chauffera. Assurez-vous de brancher l'appareil dans une prise murale dont les connexions sont appropriées.
- Veuillez toujours placer l'appareil sur une surface stable, à niveau et sèche.
- Laissez environ 10 cm d'espace derrière et sur chaque côté de l'appareil.
- Evitez de cogner l'appareil (orifices d'entrée et d'évacuation d'air en particulier) avec des objets durs.
- Ne pas insérer les doigts ou des objets étrangers dans les orifices d'évacuation ou d'entrée d'air.
- Ne pas utiliser cet appareil si vous avez récemment utilisé des fumigènes insecticides ou des émanations chimiques, encens, ou résidus huileux.
- Ne pas utiliser l'appareil à proximité d'appareils au gaz, de chauffages ou d'une cheminée.
- Débranchez toujours l'appareil après utilisation et avant de le nettoyer.
- Ne pas utiliser l'appareil dans une pièce à forte variation de température et d'humidité, ce peut causer une condensation à l'intérieur du produit.
- Ne pas utiliser l'appareil dans une pièce plus grande ou plus petite que la taille recommandée. Le volume recommandé pour le modèle WS907 est compris entre 6 m<sup>2</sup> et 20 m<sup>2</sup>.
- Pour éviter les interférences, placez l'appareil à au moins 2 m des appareils électriques utilisant les ondes radio comme les téléviseurs, radios et horloges radio-pilotées.
- L'appareil est équipé d'une fonction de sécurité. Si vous n'avez pas correctement placé le nano filtre ou le filtre à poussière lavable,



- vous ne pourrez pas le mettre sous tension.
- Si la qualité de l'air intérieur est insuffisante (par exemple, à cause de la fumée de cigarette, d'émanations de cuisine ou après travaux de rénovation), nous vous recommandons fortement d'ouvrir les fenêtres en utilisant le produit pour améliorer la circulation de l'air.
- Cet appareil est conçu pour un usage à domicile et en conditions de fonctionnement normales.
- Ne pas utiliser l'appareil dans des environnements humides ou si la température ambiante est élevée, comme les salles de bains, les toilettes ou la cuisine.
- L'appareil ne supprime pas le monoxyde de carbone (CO).
- Manuel à conserver.

- Couvercle d'évacuation d'air
- Verrou de sécurité du nano filtre
- Nano filtre
- Appareil principal
- Capteur de qualité de l'air
- Couvercle d'entrée d'air
- Support du pré-filtre
- Pré-filtre
- Prise CC
- Voyant indicateur de la qualité d'air

## VUE D'ENSEMBLE

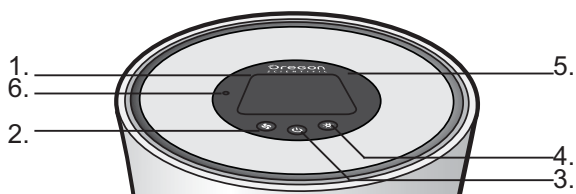
### FACE AVANT



- Ecran LCD
- Bouton de vitesse du ventilateur 
- Bouton ON / OFF 
- Bouton indicateur de la qualité d'air 
- Orifice d'évacuation d'air
- Capteur de lumière

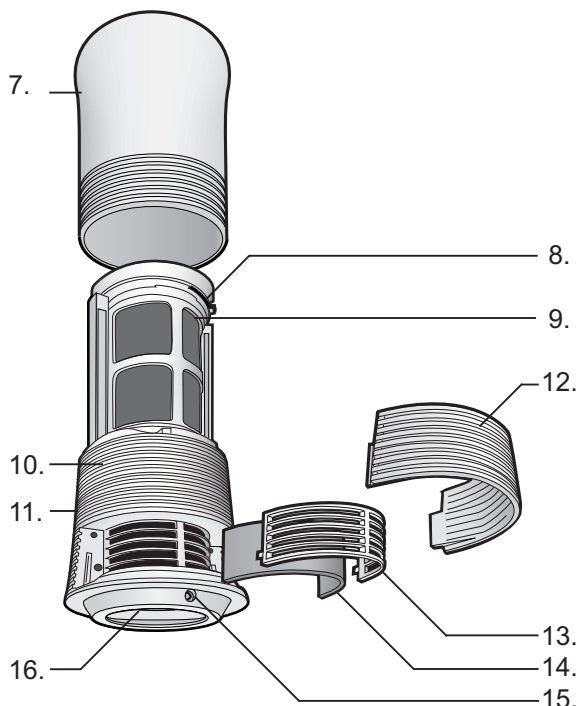

### ECRAN LCD

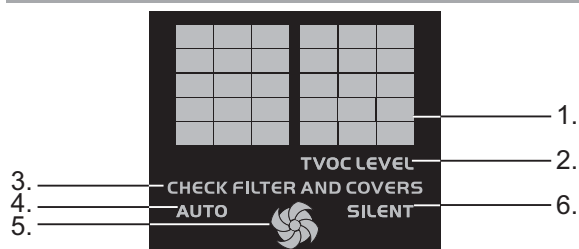

- Niveau de qualité d'air (1-20)
- Niveau de TVOC (total des composés organiques volatiles)  
Message « Vérifier le filtre et les couvercles »
- Mode Auto
- Vitesse Elevée / Faible
- Mode silencieux

## FONCTIONNALITES

- La technologie NCCO stérilise les bactéries en suspension dans l'air et les composés organiques volatils (COV)
- Le pré-filtre capture les larges particules en suspension
- Aucune émission nuisible de substances chimiques et de particules dans l'air
- Capteur de composés organiques volatils (COV) avec affichage du niveau de la qualité d'air sur une échelle de 1 (meilleur) à 20 (pire) en haut
- Détecteur de qualité de l'air par voyant LED avec fonction capteur de lumière ajustant l'éclairage selon l'environnement
- Ventilateur avec intensité Auto/Haut/Bas attirant les particules en suspension et accélérant le processus de purification de l'air. La vitesse du ventilateur est ajustable en fonction de la qualité de l'air
- Filtre longue durée jusqu'à 3 ans
- Remplacement simplifié du filtre avec verrou de sécurité pour empêcher tout fonctionnement avec filtre et couvercle non sécurisé

## AU COMMENCEMENT

Mettre le nano filtre

### REMARQUE

- L'appareil est équipé d'une fonction de sécurité. Si vous n'avez pas correctement placé le nano filtre ou le filtre à poussière, vous ne pourrez pas le mettre sous tension. L'écran LCD affichera « check filter and covers » (Vérifier le filtre et les couvercles).

### CHECK FILTER AND COVERS

- Vous ne pourrez pas mettre l'appareil sous tension si les couvercles du filtre ne sont pas correctement positionnés sur l'appareil.
1. Tournez le nano filtre dans le sens inverse aux aiguilles d'une montre et tirez délicatement le couvercle d'évacuation d'air.



2. Mettez le verrou de sécurité du nano filtre en position déverrouillée.
3. Retirez l'emballage du nano filtre puis insérez-le délicatement dans la cartouche du filtre, la flèche en haut du filtre dirigée vers l'appareil.
4. Mettez le verrou de sécurité du nano filtre en position verrouillée. Vous devriez entendre un « clic » si la cartouche est correctement mise en place.

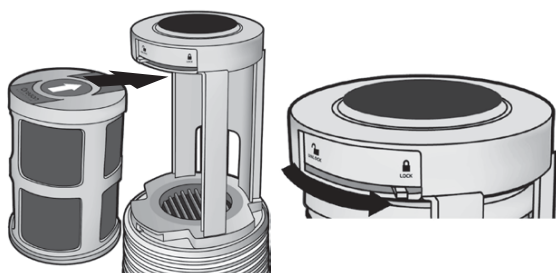

5. Remettez le couvercle du nano filtre en place. Tournez le couvercle dans le sens des aiguilles d'une montre jusqu'à entendre un « clic » et que les points soient verticalement alignés.



## DEPURAZIONE DELL'ARIA

1. Branchez la fiche dans la prise d'alimentation et la prise CC à l'appareil.

2. Le voyant d'attente s'affiche sur l'écran LCD et le compte à rebours du minuteur de préchauffage du capteur de qualité d'air débute. Après environ 5 minutes, le niveau de qualité de l'air (1-20) s'affichera. Le voyant indicateur au bas du produit affichera plusieurs couleurs en fonction de la condition de l'air : bleu pour une bonne qualité d'air, vert pour une qualité moyenne et ambre pour une qualité mauvaise.
3. Appuyez sur les boutons pour choisir la fonction et le réglage désiré.

### Bouton de vitesse du ventilateur :

Pour sélectionner la vitesse désirée.

L'écran LCD affichera les icônes en conséquence :

 = Auto

 = Faible

 = Elevé

 = Silencieux

Mode Auto : Le capteur intégré détecte la qualité d'air ambiant et sélectionne automatiquement la vitesse adéquate.

Mode à vitesse élevée : l'appareil fonctionne à vitesse élevée

Mode à faible vitesse : l'appareil fonctionne à faible vitesse

Mode silencieux : l'appareil fonctionne à très faible vitesse et au niveau sonore le plus bas possible pour une utilisation en chambre à coucher par exemple.

### Bouton ON / OFF :

Pour activer / désactiver la fonction de purification d'air, appuyez sur le bouton ON / OFF .

### Bouton indicateur de la qualité d'air :

Pour activer / désactiver le voyant indicateur de qualité d'air , appuyez sur le bouton indicateur de qualité d'air.

## CONTROLE DE LA QUALITE D'AIR

Branchez la fiche dans la prise d'alimentation et la prise CC à l'appareil.

Le voyant d'attente s'affiche sur l'écran LCD et le compte à rebours du minuteur de préchauffage du capteur de qualité d'air débute. Après 2 minutes, le ventilateur se mettra automatiquement en marche.

- Le niveau de qualité d'air s'affichera à l'écran LCD : de 1 (pour une qualité d'air excellente) à 20 (pour une très mauvaise qualité d'air).
- Pour ne plus afficher le niveau de qualité d'air, débranchez l'appareil.

## VOYANT INDICATEUR DE LA QUALITE D'AIR

- Le voyant indicateur de la qualité d'air s'allumera après 5 minutes de préchauffage du capteur de qualité d'air.
- Le voyant indicateur de qualité d'air affichera une couleur correspondante : bleu pour une bonne qualité d'air, vert pour une qualité

moyenne et ambre pour une qualité mauvaise.

- Le voyant indicateur de qualité d'air affichera une autre couleur en fonction de l'évolution graduelle de la qualité d'air existante.
- Le capteur de lumière commande la luminosité (élevée / faible) de l'indicateur de qualité d'air, plus l'environnement est clair, plus clair sera le voyant indicateur, si au contraire l'environnement est plus sombre, plus sombre sera le voyant indicateur de qualité d'air.

## ENTRETIEN ET MAINTENANCE

- Débranchez toujours l'appareil avant de le nettoyer.
- Ne nettoyez pas l'appareil avec de l'eau ou tout autre liquide ou détergent (inflammable) pour éviter les risques d'électrocution et/ou d'incendie.
- Nettoyez régulièrement l'appareil pour éviter l'accumulation de poussière et de saleté.
- Essuyez la poussière sur l'appareil avec un tissu doux et sec.
- Nettoyez l'orifice d'évacuation et d'entrée d'air à l'aide d'un tissu doux sec.
- Retirez les pré-filtres de l'appareil avant de les nettoyer à l'eau. Laissez sécher entièrement le filtre avant de le remettre dans l'appareil.

## REPLACEMENT DU FILTRE

### Nano filtre

En cas d'utilisation domestique normale dans un environnement non fumeur avec un entretien régulier (voir section « Nettoyage et maintenance »), le nano filtre a une durée de vie de près de 3 ans.

**REMARQUE** Si vous utilisez l'appareil dans un environnement plus difficile (environnement fumeur, pièce tout juste rénovée, utilisation non domestique etc.) avec un entretien insuffisant, il faudra remplacer le nano filtre, plus régulièrement.

### Retirer le nano filtre

1. Tournez le couvercle d'évacuation d'air dans le sens inverse aux aiguilles d'une montre et levez-le légèrement.
2. Mettez le verrou de sécurité du nano filtre en position déverrouillée.
3. Extraire délicatement le nano filtre.

### Insérer le nano filtre

1. Tournez le couvercle d'évacuation d'air dans le sens inverse aux aiguilles d'une montre et levez-le légèrement.
2. Insérez délicatement le nano filtre dans la cartouche du filtre, la flèche en haut du filtre dirigée vers l'appareil.
3. Mettez le verrou de sécurité du nano filtre en position verrouillée. Vous devriez entendre un « clic » si la cartouche est correctement placée.
4. Remettez le couvercle du nano filtre en place. Tournez le couvercle dans le sens des

aiguilles d'une montre jusqu'à entendre un « clic ».

### Re-filtrer

En cas d'utilisation domestique normale dans un environnement non fumeur avec un entretien régulier (voir section « Nettoyage et maintenance »).

### Retirer les filtres

1. Tirez le couvercle d'entrée d'air avec le pouce et le majeur.
2. Extraire la cartouche de l'appareil et retirez le pré-filtre du support.

### Insérer les filtres

1. Tirez le couvercle d'entrée d'air avec le pouce et le majeur.
2. Insérez correctement le pré-filtre dans le produit.
3. Appuyez sur les deux côtés du couvercle d'entrée d'air avec le pouce et le majeur. Poussez le pré-filtre dans l'appareil, en veillant à ce que les marques de l'appareil principal et du couvercle d'entrée d'air soient alignées comme illustré ci-dessous.

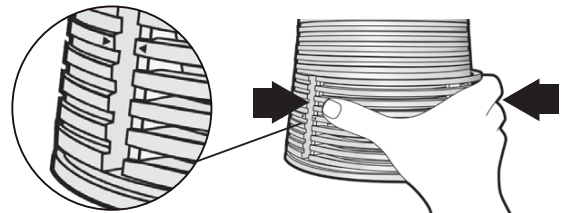

## CARACTERISTIQUES

TYPE	DESCRIPTION
<b>APPAREIL PRINCIPAL</b>	
L x P x H	150mm x 150 mm x 325 mm (L x P x H) (5,9 pouces x 5,9 pouces x 12,8 pouces)
Poids	1800g
Alimentation	Alimentatore DC da 12V: ENTRATA 100-240V 50/60Hz

## DEPANNAGE

Cette section indique les problèmes les plus fréquemment rencontrés en utilisant l'appareil. Si vous êtes dans l'incapacité de résoudre un problème avec les solutions indiquées ci-dessous, contactez le Centre d'assistance à la clientèle de votre pays.

Problème	Solution
L'appareil ne fonctionne pas.	<ul style="list-style-type: none"> <li>• Il y a peut-être un problème de connexion. Vérifiez si la fiche est correctement branchée à la prise murale.</li> <li>• Les filtres ne sont pas encore insérés ou ils sont insérés de manière incorrecte. Insérez les filtres et refixez les couvercles d'entrée et d'évacuation d'air.</li> </ul>
L'air purifié ne s'évacue pas correctement de l'orifice d'évacuation.	<ul style="list-style-type: none"> <li>• Vous n'avez peut-être pas retiré l'enveloppe de plastique de nouveau filtre. Retirez l'enveloppe de plastique et mettez l'appareil sous tension.</li> </ul>
Des odeurs sont toujours présentes.	<ul style="list-style-type: none"> <li>• La qualité de l'air ambiant est peut-être très mauvaise. Dans ce cas, ouvrez les fenêtres pour améliorer le recyclage d'air.</li> <li>• Le nano filtre est peut-être très sale ou doit être remplacé. Vous devriez nettoyer le filtre (voir section « Entretien et maintenance ») ou remplacez-le (voir section « Remplacement du filtre »).</li> <li>• La taille de la pièce est peut-être supérieure à la capacité de l'appareil. Utilisez l'appareil dans une pièce plus petite. Le volume recommandé est compris entre 5 m<sup>2</sup> et 20m<sup>2</sup>.</li> </ul>
L'appareil fait un bruit inhabituel (par exemple, sifflement, grésillement, crépitement) une fois en fonctionnement.	<ul style="list-style-type: none"> <li>• L'orifice d'entrée et d'évacuation d'air est peut-être obstrué par des objets étrangers. Retirez l'objet obstruant l'orifice d'entrée et d'évacuation d'air.</li> </ul>

## A PROPOS DE OREGON SCIENTIFIC

Pour plus d'informations sur les produits Oregon Scientific France, rendez-vous sur notre site [www.oregonscientific.fr](http://www.oregonscientific.fr) . Si vous êtes aux Etats-Unis, vous pouvez contacter notre support consommateur directement: sur le site [www2.oregonscientific.com/service/support.asp](http://www2.oregonscientific.com/service/support.asp) .

## EUROPE - DÉCLARATION DE CONFORMITÉ

Par la présente, Oregon Scientific déclare que Purificateur d'air i.fresh à technologie NCCO (Modèle : WS907) est conforme à la directive européenne 89 / 336 / CE. Une copie signée et datée de la déclaration de conformité est disponible sur demande auprès de notre Service Client.









**i.fresh NCCO-  
Luftreinigungssystem  
Modell: WS907  
BEDIENUNGSANLEITUNG**

**INHALT**

Iwichtige Sicherheitshinweise.....	1
Einleitung.....	1
So Funktioniert das Luftreinigungssystem.....	1
Vorsichtsmassnahmen.....	1
Übersicht	
Vorderansicht.....	2
LCD-Anzeige.....	2
Eigenschaften.....	2
Erste Schritte.....	3
Luftreiniger.....	3
Überwachung der Luftqualität.....	4
Leuchtanzeiger Für Luftqualität.....	4
Reinigung und Wartung.....	4
Austausch des Filters.....	4
Technische Daten.....	5
Fehlersuche und Abhilfe.....	5
Über Oregon Scientific .....	5
EU-Konformitätserklärung.....	5

## WICHTIGE SICHERHEITSHINWEISE

BEI INBETRIEBNAHME EINES ELEKTRISCHEN GERÄTS SIND DIE GRUNDLEGENDEN SICHERHEITSMASSNAHMEN, EINSCHLIESSLICH DER NACHSTEHENDEN ANWEISUNGEN, INSBESONDERE BEI ANWESENHEIT VON KINDERN, STETS ZU BEFOLGEN:

Lesen Sie bitte alle Anweisungen vor Inbetriebnahme des Geräts durch.

### GEFAHR

- Lassen Sie nicht zu, dass Flüssigkeiten, z.B. Wasser, oder brennbare Reinigungsmittel in das Gerät gelangen, um einen elektrischen Schlag und/oder die Gefahr eines Brandes zu vermeiden.
- Reinigen Sie das Gerät niemals mit Wasser, anderen Flüssigkeiten oder (brennbaren) Reinigungsmitteln, um einen elektrischen Schlag und/oder die Gefahr eines Brandes zu vermeiden.

### WARNUNG

- Überprüfen Sie, ob die auf der Unterseite des Geräts angeführten Spannungswerte mit der örtlichen Netzspannung übereinstimmen, bevor Sie das Gerät anschließen.
- Nehmen Sie das Gerät nicht in Betrieb, wenn der Stecker, das Netzkabel oder das Gerät selbst beschädigt ist.
- Dieses Gerät ist nicht dafür bestimmt, von Personen (einschließlich Kindern) mit verringerten körperlichen, sensorischen oder mentalen Fähigkeiten bzw. mangelnder Sachkenntnis und Erfahrung benutzt zu werden.
- Sie dürfen den Lufteinlass und -auslass nicht blockieren, z.B. durch Gegenstände, die auf den Luftauslass oder vor dem Lufteinlass platziert werden.

## EINLEITUNG

Wir danken Ihnen für den Erwerb des "WS907 i.fresh NCCO-Luftreinigungssystems". Diese Anleitung enthält nützliche Hinweise über die richtige Anwendung und Pflege dieses Produkts. Um sich an seinen Funktionen erfreuen zu können, lesen Sie bitte diese Anleitung vor der ersten Inbetriebnahme durch und bewahren Sie sie zur späteren Einsichtnahme gut auf. Wir empfehlen Ihnen, dass Sie das Gerät in einem Raum aufstellen, in dem Sie die meiste Zeit verbringen, und wo sich Ihre Pflanzen oder Haustiere aufhalten.

Dieses Gerät startet die Überwachungsfunktion der Luftqualität, sobald es an das Stromnetz angeschlossen wird. Es ist kein Standby-Modus bei diesem Gerät verfügbar. Um die Überwachung der Luftqualität zu beenden, trennen Sie bitte das Netzteil von der Steckdose.

## SO FUNKTIONIERT DAS LUFTREINIGUNGSSYSTEM

Die verunreinigte Luft dringt über den Lufteinlass an der Unterseite in das Luftreinigungssystem ein. Wenn die Luft durch das Gerät strömt, dienen die Vorfilter dazu, bestimmte Partikel (Staub, Pollen, Haare, usw.) aufzufangen. Anschließend sterilisiert der Aktivsauerstoff eingeschlossene Bakterien und Viren. Der Nanofilter fängt eine große Auswahl von schädlichen Gasen und Gerüchen auf. Sodann reagiert der Aktivsauerstoff mit dem Nanofilter, um die eingeschlossenen Gase und Gerüche zu reinigen, damit sich der Filter wieder regenerieren kann. Zuletzt strömt die gereinigte Luft über den oberen Luftauslass in den Raum zurück.

Es besteht eine geringe Wahrscheinlichkeit, dass sich die aus dem Gerät ausströmende Luft bei der ersten Anwendung erwärmt. Dies ist normal, da die Nanostoffe eine geringfügige chemische Reaktion mit der Luft eingehen. Sollte dies der Fall sein, wird es nach Ablauf von etwa 20 Minuten nicht mehr auftreten.

## VORSICHTSMASSNAHMEN



- Kinder sollten stets beaufsichtigt werden, um sicherzustellen, dass sie das Gerät nicht zum Spielen benutzen.
- Dieses Gerät ist kein Ersatz für eine angemessene Durchlüftung, für regelmäßiges Staubsaugen oder die Verwendung einer Dunstabzugshaube bzw. Umluftventilators beim Kochen.
- Wenn die Steckdose zum Betrieb des Geräts über schlechte Anschlüsse verfügt, kann sich der Stecker des Geräts erhitzen. Stellen Sie daher sicher, dass Sie das Gerät an eine ordnungsgemäß angeschlossene Steckdose anschließen.
- Stellen Sie das Gerät immer auf eine trockene, stabile und ebene Fläche.
- Stellen Sie das Gerät so auf, dass auf beiden Seiten und zur Rückseite des Geräts ein freier Raum von mindestens 10 cm besteht.
- Vermeiden Sie es, mit festen Gegenständen gegen das Gerät (insbesondere am Lufteinlass und -auslass) zu stoßen.
- Stecken Sie Ihre Finger oder Gegenstände nicht in den Lufteinlass oder -auslass.
- Nehmen Sie das Gerät nicht in Räumen in Betrieb, in denen Insektensprays benutzt werden, sowie in Räumen mit Ölrückständen, brennenden Räucherstäbchen oder chemischen Dämpfen.
- Nehmen Sie das Gerät nicht in der Nähe von Gasgeräten, Heizgeräten oder offenen Kaminen in Betrieb.
- Trennen Sie das Gerät nach Verwendung und vor jeder Reinigung stets vom Netzteil.

- Nehmen Sie das Gerät nicht in Räumen mit großen Temperatur- oder Feuchtigkeitsschwankungen in Betrieb, da dies zu einer Kondensierung im Geräteinneren führen kann.
- Verwenden Sie das Gerät nicht in Räumen, die größer oder kleiner als die empfohlene Größe sind. Die empfohlene Größe für das Modell WS907 beträgt 6 m<sup>2</sup> bis 20 m<sup>2</sup>.
- Um Störungen zu vermeiden, platzieren Sie das Gerät mindestens 2 m von Elektrogeräten entfernt, die durch die Luft übertragene Funkwellen nutzen, wie TV-Geräte, Radiogeräte und Funkuhren.
- Dieses Gerät ist mit einer Sicherheitsvorrichtung ausgestattet. Wenn Sie den Nanofilter und den abwaschbaren Staubfilter nicht ordnungsgemäß im Gerät installiert haben, lässt sich das Gerät nicht einschalten.
- Wenn die Luftqualität im Innenbereich besonders schlecht ist (z.B. durch Rauch, Kochdämpfe oder bei Renovierungen), empfehlen wir Ihnen dringend, dass Sie vor Inbetriebnahme des Geräts Ihre Fenster öffnen, um die Luftzirkulation zu verbessern.
- Dieses Gerät ist nur für den Hausgebrauch unter normalen Betriebsbedingungen bestimmt.
- Nehmen Sie das Gerät nicht in feuchten Umgebungen oder an Orten mit hoher Umgebungstemperatur in Betrieb, wie z.B. in Badezimmern, Toiletten oder Küchen.
- Das Gerät ist nicht in der Lage, Kohlenmonoxid (CO) zu entfernen.
- Bewahren Sie diese Bedienungsanleitung gut auf.

## ÜBERSICHT

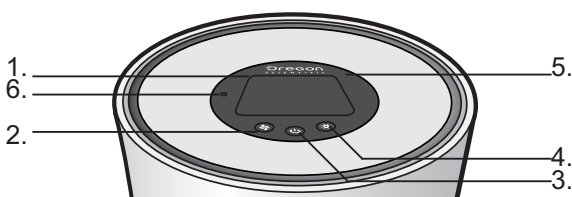
### VORDERANSICHT



1. LCD-Anzeige
2. Lüfterdrehzahl-Taste 
3. EIN- / AUS-Taste 
4. Leuchtanzeige-Taste für Luftqualität 
5. Luftauslass
6. Lichtsensor

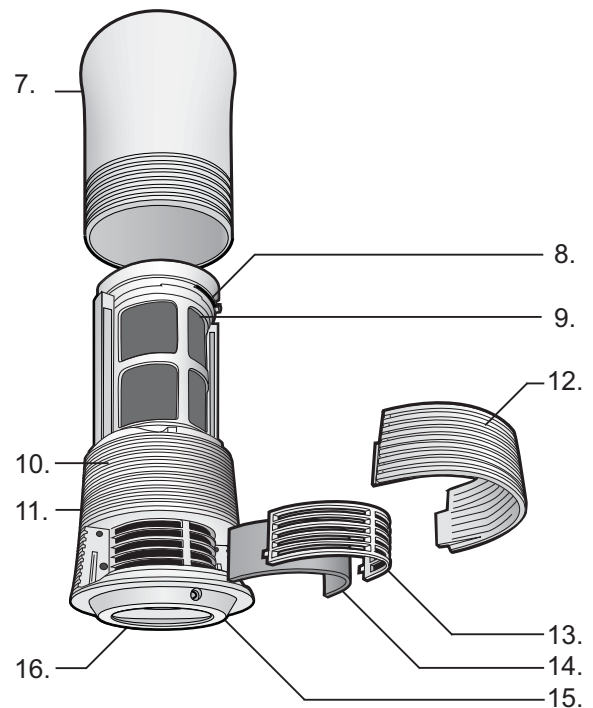

7. Abdeckung für Luftauslass
8. Sicherheitsverriegelung für Nanofilter
9. Nanofilter
10. Hauptgerät
11. Luftqualitätssensor
12. Abdeckung für Lufteinlass
13. Halterung für Vorfilter
14. Vorfilter
15. Anschlussbuchse
16. Leuchtanzeige für Luftqualität

### LCD-ANZEIGE

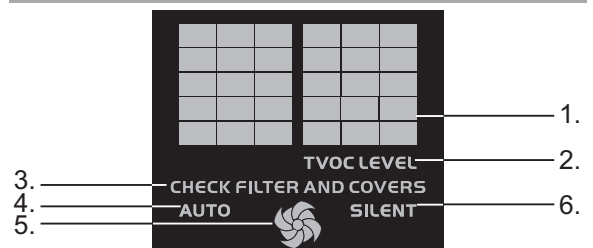

1. Luftqualitätsgrad (1-20)
2. TVOC-Wert
3. Filter und Abdeckungen überprüfen
4. Automatik-Modus
5. High-Speed / Low-Speed
6. Silent-Modus

### EIGENSCHAFTEN

- Keine schädliche Emission von Chemikalien und Partikeln in die Luft
- Luftqualitätssensor für flüchtige organische Verbindungen (FOV) mit Anzeige des Grades der Luftqualität auf einer Skala von 1 (am besten) bis 20 (am schlechtesten) auf der Oberseite

- LED-Detektor der Luftqualität mit Lichtsensorfunktion, die die Beleuchtung an die Umgebung anpasst
- Lüfter mit Auto / Hi / Lo-Stärke saugt Schwebstaub an und beschleunigt den Luftreinigungsprozess. Die Lüftergeschwindigkeit kann an die Luftqualität angepasst werden
- Langlebige Filter für bis zu 3 Jahren
- Einfacher Filteraustausch mit Sicherheitsverriegelung, zur Vermeidung von unsicherer Abdeckung und Filter

## ERSTE SCHRITTE

### Platzierung des Nanofilters

#### HINWEIS

- Dieses Gerät ist mit einer Sicherheitsvorrichtung ausgestattet. Wenn der Staubfilter und der Nanofilter nicht ordnungsgemäß im Gerät installiert sind, können Sie das Gerät nicht einschalten. Auf der LCD-Anzeige erscheint "Filter und Abdeckungen überprüfen".

#### CHECK FILTER AND COVERS

- Sie können das Gerät nicht einschalten, wenn die Filterabdeckungen nicht ordnungsgemäß am Gerät angebracht sind.
1. Drehen Sie die Abdeckung des Nanofilters gegen den Uhrzeigersinn und ziehen Sie die Abdeckung des Luftauslasses vorsichtig ab.



2. Schieben Sie die Sicherheitsverriegelung des Nanofilters auf die Stellung "Unlock" (entriegeln).
3. Entfernen Sie die Verpackung des Nanofilters und setzen Sie diesen vorsichtig in den Filtereinsatz ein, sodass der Pfeil auf der Oberseite des Filters auf das Gerät zeigt.
4. Oberseite des Filters auf das Gerät zeigt. Schieben Sie die Sicherheitsverriegelung des Nanofilters auf die Stellung "Lock" (verriegeln). Sie sollten ein "Klickgeräusch" von der Verriegelung vernehmen, wenn der Filtereinsatz ordnungsgemäß platziert ist.

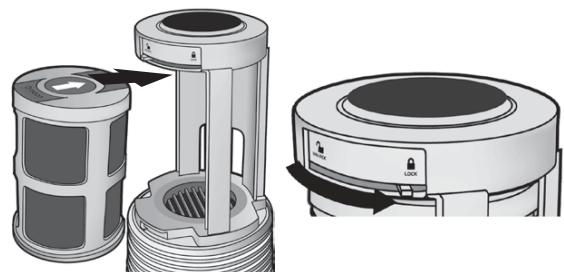

5. Bringen Sie die Abdeckung des Nanofilters wieder an. Drehen Sie sie im Uhrzeigersinn, bis Sie ein "Klickgeräusch" vernehmen, und die Punkte vertikal ausgerichtet sind.



## LUFTREINIGER

1. Schließen Sie den Netzstecker an eine Steckdose an und verbinden Sie den Netzanschluss mit dem Gerät.
2. Das Bereitschaftslicht erscheint auf der LCD-Anzeige und der Countdown für die Anlaufzeit des Luftqualitätssensors beginnt. Nach etwa 5 Minuten wird der Luftqualitätsgrad (1-20) angezeigt. Die Leuchtanzeige auf der Unterseite leuchtet je nach Beschaffenheit der Luft in unterschiedlichen Farben: Blau für gute Luftqualität, Grün für mäßige Luftqualität und Gelb für schlechte Luftqualität.
3. Wählen Sie die erforderlichen Funktionen und Einstellungen mit den entsprechenden Tasten aus.

### Lüfterdrehzahl-Taste :

Zur Auswahl der gewünschten Lüfterdrehzahl.

Die LCD-Anzeige zeigt die entsprechenden Symbole an:

 = Auto

 = Niedrig

 = Hoch

 = Lautlos

Automatik-Modus: Der integrierte Luftsensoren erkennt die Qualität der Umgebungsluft und wählt die passende Drehzahl aus.

High-Speed-Modus: Das Gerät läuft mit hoher Drehzahl

Low-Speed-Modus: Das Gerät läuft mit niedriger Drehzahl

Silent-Modus: Das Gerät läuft mit sehr niedriger Drehzahl, bei niedrigstem Geräuschpegel, zur Verwendung in Schlafzimmern.

### EIN- / AUS-Taste :

Drücken Sie die EIN- / AUS-Taste , um die Luftreinigungsfunktion zu aktivieren oder zu deaktivieren.

### Leuchtanzeige-Taste für Luftqualität :

Drücken Sie diese Taste, um die Leuchtanzeige der Luftqualität  ein- oder auszuschalten.

## ÜBERWACHUNG DER LUFTQUALITÄT

Schließen Sie den Netzstecker an eine Steckdose an und verbinden Sie die Anschlussbuchse mit dem Gerät.

Das Bereitschaftslicht erscheint auf der LCD-Anzeige und der Countdown für die Anlaufzeit des Luftqualitätssensors beginnt. Nach Ablauf von 2 Minuten schaltet sich der Lüfter automatisch ein.

- Der Luftqualitätsgrad wird auf der LCD-Anzeige eingeblendet: von 1 (beste Luftqualität) bis 20 (schlechteste Luftqualität).
- Um die Anzeige der Luftqualität zu beenden, trennen Sie das Gerät vom Netz.

## LEUCHTANZEIGE FÜR LUFTQUALITÄT

- Die Leuchtanzeige der Luftqualität schaltet sich nach einer 5-minütigen Anlaufzeit des Luftqualitätssensors ein.
- Die Leuchtanzeige der Luftqualität leuchtet in der entsprechenden Farbe: Blau für gute Luftqualität, Grün für mäßige Luftqualität und Gelb für schlechte Luftqualität.
- Die Leuchtanzeige der Luftqualität ändert ihre Farbe je nach vorhandener Luftqualität.
- Die Helligkeit (hoch / niedrig) der Leuchtanzeige der Luftqualität wird von einem Lichtsensor gesteuert; je heller / dunkler die Umgebung, desto heller / dunkler ist die Leuchtanzeige der Luftqualität.

## REINIGUNG UND WARTUNG

- Trennen Sie das Gerät stets vom Netz, bevor Sie es reinigen.
- Reinigen Sie das Gerät niemals mit Wasser, anderen Flüssigkeiten oder (brennbaren) Reinigungsmitteln, um einen elektrischen Schlag und/oder die Gefahr eines Brandes zu vermeiden.
- Reinigen Sie das Gerät regelmäßig, um ein Ansammeln von Staub und Schmutz zu vermeiden.
- Wischen Sie das Gehäuse mit einem trockenen, weichen Tuch ab, um Staubreste zu entfernen.
- Reinigen Sie den Lufteinlass und –auslass mit einem trockenen, weichen Tuch.  
Entfernen Sie die Vorfilter vom Gerät, bevor Sie diese mit Wasser reinigen. Lassen Sie die Filter vollständig trocknen, bevor Sie sie wieder in das Gerät einsetzen.
- Reinigen Sie den Nanofilter mit einem Staubsauger oder einer Bürste.
- Entfernen Sie den Nanofilter vom Gerät, bevor Sie ihn mit einem Staubsauger reinigen.

## AUSTAUSCH DES FILTERS

### Nanofilter

Bei Verwendung in einem normalen Haushalt, in einer Umgebung mit Nichtrauchern, und bei richtiger Wartung (siehe Kapitel 'Reinigung und Wartung'), hält der Nanofilter bis zu 3 Jahren.

**HINWEIS** Sie müssen den Nanofilter eventuell früher austauschen, falls Sie das Gerät in einer extremeren Umgebung verwenden (Umgebung mit Rauchbelastung, gerade renoviertes Zimmer, gewerbliche Nutzung, usw.), und es unzureichend warten.

### Den Filter entfernen

1. Drehen Sie die Abdeckung des Luftauslasses gegen den Uhrzeigersinn und heben Sie sie vorsichtig an.
2. Schieben Sie die Sicherheitsverriegelung des Nanofilters auf die Stellung "Unlock".
3. Nehmen Sie den Nanofilter vorsichtig aus dem Gerät.

### Den Filter einsetzen

1. Drehen Sie die Abdeckung des Luftauslasses gegen den Uhrzeigersinn und heben Sie sie vorsichtig an.
2. Setzen Sie den Nanofilter vorsichtig in den Filtereinsatz ein, sodass der Pfeil auf der Oberseite des Filters auf das Gerät zeigt.
3. Schieben Sie die Sicherheitsverriegelung des Nanofilters auf die Stellung "Lock". Sie sollten nun ein "Klickgeräusch" von der Verriegelung vernehmen, wenn der Filtereinsatz ordnungsgemäß platziert ist.
4. Bringen Sie die Abdeckung des Nanofilters wieder an. Drehen Sie die Abdeckung im Uhrzeigersinn, bis Sie ein "Klickgeräusch" vernehmen.

### Vorfilter

Bei Anwendung in einem normalen Haushalt, in einer Umgebung mit Nichtrauchern, und bei richtiger Wartung (siehe Kapitel 'Reinigung und Wartung').

### Die Filter entfernen

1. Ziehen Sie die Abdeckung des Lufteinlasses mit Daumen und Mittelfinger ab.
2. Nehmen Sie den Filtereinsatz aus dem Gerät und lösen Sie den Vorfilter aus der Halterung.

### Die Filter einsetzen

1. Ziehen Sie die Abdeckung des Lufteinlasses mit Daumen und Mittelfinger ab.
2. Setzen Sie den Vorfilter ordnungsgemäß in das Gerät ein.
3. Halten Sie die Abdeckung des Lufteinlasses mit Daumen und Mittelfinger vorsichtig auf beiden Seiten fest. Befestigen Sie diese am Gerät, sodass die Markierungen am Hauptgerät und auf der Abdeckung aufeinander ausgerichtet sind (wie nachstehend abgebildet).

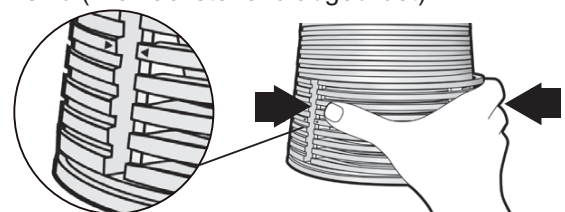

## TECHNISCHE DATEN

TYP	BESCHREIBUNG
<b>HAUPTGERÄT</b>	
L x B x H	150 mm (L) x 150 mm (B) x 325 mm (H)
Gewicht	1800g
Stromversorgung	Netzadapter 12 V DC: EINGANG 100-240 V 50 / 60 Hz

## FEHLERSUCHE UND ABHILFE

In diesem Kapitel werden die häufigsten Probleme zusammengefasst, die bei der Anwendung des Geräts auftreten könnten. Sollten Sie das Problem nicht selbst beheben können, wenden Sie sich bitte an die Kundendienststelle in Ihrem Land.

Problem	Abhilfe
Das Gerät funktioniert nicht.	<ul style="list-style-type: none"> <li>• Es könnte ein Problem mit den Anschlüssen vorliegen. Überprüfen Sie, ob der Netzstecker richtig in der Steckdose verankert ist.</li> <li>• Die Filter sind noch nicht oder nicht ordnungsgemäß eingesetzt. Setzen Sie die Filter ein und bringen Sie die Abdeckungen des Lufteinlasses und -auslasses wieder an.</li> </ul>
Die gereinigte Luft strömt nicht gleichmäßig aus dem Luftauslass.	<ul style="list-style-type: none"> <li>• Möglicherweise haben Sie die Schutzhülle vom neuen Filter nicht entfernt. Entfernen Sie die Schutzhülle und schalten Sie das Gerät erneut ein.</li> </ul>
Es wurden nicht alle Gerüche vollständig entfernt.	<ul style="list-style-type: none"> <li>• Möglicherweise ist die Qualität der Umgebungsluft im Raum sehr schlecht. Öffnen Sie in diesem Fall die Fenster, um die Luftzirkulation zu verbessern.</li> <li>• Der Nanofilter ist eventuell zu schmutzig oder hat das Ende seiner Lebensdauer erreicht. Reinigen Sie den Nanofilter (siehe Kapitel "Reinigung und Wartung") oder tauschen Sie ihn aus (siehe "Austausch des Filters").</li> </ul>

- Möglicherweise übersteigt die Raumgröße die vorgesehene Kapazität des Geräts. Verwenden Sie das Gerät in einem kleineren Raum. Die empfohlene Raumgröße beträgt 5 m<sup>2</sup> bis 20 m<sup>2</sup>.

Es wurden nicht alle Gerüche vollständig entfernt. Das Gerät erzeugt ein ungewöhnliches Geräusch beim Betrieb (z.B. ein Zischen, Knistern oder Knacken).

- Der Lufteinlass oder -auslass ist eventuell durch äußere Gegenstände blockiert. Entfernen Sie die entsprechenden Gegenstände.

## ÜBER OREGON SCIENTIFIC

„Besuchen Sie unsere Website [www.oregonscientific.de](http://www.oregonscientific.de) und erfahren Sie mehr über unsere Oregon Scientific-Produkte. Auf der Website finden Sie auch Informationen, wie Sie im Bedarfsfall unseren Kundendienst erreichen und Daten herunterladen können. Für internationale Anfragen besuchen Sie bitte unsere Website: [www2.oregonscientific.com/about/international.asp](http://www2.oregonscientific.com/about/international.asp).

## EU-KONFORMITÄTSERKLÄRUNG

Hiermit erklärt Oregon Scientific, dass i.fresh NCCO-Luftreinigungssystem (Modell: WS907) mit der EMC Richtlinie 89 / 336 / CE übereinstimmt. Eine Kopie der unterschriebenen und mit Datum versehenen Konformitätserklärung erhalten Sie auf Anfrage über unseren Oregon Scientific Kundendienst.









**Sistema de desinfección de aire  
NCCO i.fresh  
Modelo: WS907  
MANUAL DE USUARIO**

**CONTENIDOS**

Instrucciones de seguridad importantes.....	1
Introducción.....	1
Funcionamiento del Sistema de Desinfección de Aire.....	1
Precauciones .....	1
Resumen	
Vista Frontal.....	2
Pantalla LCD.....	2
Características.....	2
Cómo Empezar.....	2
Desinfección del Aire.....	3
Monitor de Calidad del Aire.....	3
Piloto indicador de la Calidad del Aire.....	3
Limpieza y Mantenimiento.....	4
Cómo Reemplazar los Filtros.....	4
Ficha Técnica.....	4
Solución de Problemas.....	4
Sobre Oregon Scientific .....	5
EU-Declaración de Conformidad.....	5

## INSTRUCCIONES DE SEGURIDAD IMPORTANTES

### INSTRUCCIONES DE SEGURIDAD IMPORTANTES

SI UTILIZA UN PRODUCTO ELÉCTRICO, ESPECIALMENTE EN PRESENCIA DE NIÑOS, SIGA SIEMPRE LAS PRECAUCIONES BÁSICAS, INCLUIDAS LAS INSTRUCCIONES SIGUIENTES:

Lea todas las instrucciones antes de utilizar este dispositivo.

#### PELIGRO

- No deje que entre agua ni ningún otro líquido o detergente inflamable en la unidad para prevenir descargas eléctricas y/o peligro de incendio.
- No limpie la unidad con agua ni ningún otro líquido o detergente (inflamable) para prevenir descargas eléctricas y/o peligro de incendio.

#### ADVERTENCIA

- Asegúrese de que el voltaje indicado en la base de la unidad corresponde al voltaje de la electricidad general local antes de conectar la unidad.
- No use la unidad si el enchufe, el cable de alimentación o la propia unidad presentan daños.
- Esta unidad no está diseñada para que la utilicen niños, personas discapacitadas a nivel físico, sensorial o mental, o que no sepan utilizarlas.
- No bloquee la entrada ni la salida del aire, por ejemplo colocando objetos en la salida del agua o delante de la entrada de aire.

## INTRODUCCIÓN

Gracias por haber adquirido nuestro minidifusor de aromas "WS907 i.fresh NCCO Air Sanitizing System". Este manual de instrucciones contiene información útil sobre cómo utilizar y cuidar este producto. Para sacar el máximo provecho a sus funciones, lea este manual antes de utilizar el aparato y guárdelo para consultarlo en el futuro. Recomendamos que coloque este dispositivo en la habitación en la que pase más tiempo, y donde haya plantas o animales.

La unidad iniciará la función de control de calidad del aire en cuanto se ponga en marcha. Esta unidad no tiene modo de espera. Para que deje de controlar la calidad del aire, desenchufe el adaptador de corriente.

## FUNCIONAMIENTO DEL SISTEMA DE DESINFECCIÓN DE AIRE

El aire contaminado entra en el sistema de desinfección de aire por la entrada inferior. A medida que el aire va pasando, el filtro previo ayuda a atrapar partículas (polvo, polen, pelo,

etc.). A continuación el oxígeno activo esteriliza a las bacterias y virus atrapados. El nanofiltro captura una amplia gama de gases nocivos y olores. A continuación el oxígeno activo reacciona con el nanofiltro para eliminar los gases y olores atrapados, de modo que el filtro rejuvenece. Finalmente, el aire limpio vuelve a la habitación a través de la salida superior.

Hay una pequeña posibilidad de que la primera vez que utilice la unidad el aire salga caliente. Esto es normal, ya que el material nano reaccionará químicamente con el aire. Si esto ocurre, solo durará unos 20 minutos.

## PRECAUCIONES

- Los niños deberían estar supervisados para que no puedan jugar con el dispositivo.
- Este dispositivo no sustituye una ventilación adecuada, la limpieza regular con aspiradora o la utilización de extractor o ventilador mientras se cocina.
- Si la toma de corriente que se utiliza para alimentar a la unidad no está bien conectada, el enchufe del dispositivo se calentará. Asegúrese de enchufar la unidad en una toma de corriente bien conectada.
- Coloque siempre la unidad en una superficie seca, estable y llana.
- Deje un mínimo de 10 cm de espacio libre en ambos lados de la unidad.
- Evite dar golpes a la unidad (y particularmente a la entrada y salida de aire) con objetos duros.
- No introduzca los dedos ni otros objetos en la entrada ni en la salida de aire.
- No utilice la unidad si acaba de utilizar sprays anti insectos ni en lugares con residuos de aceite, incienso o vapores químicos.
- No utilice la unidad cerca de electrodomésticos de gas, calefacciones ni chimeneas.
- Siempre desenchufe la unidad y déjela enfriar antes de limpiarla.
- No utilice la unidad en espacios con grandes cambios de temperatura y humedad, ya que esto podría provocar condensación en el interior de la unidad.
- No use la unidad en un espacio mayor o inferior al tamaño recomendado. El tamaño de habitación recomendado para WS907 es de entre 6 m<sup>2</sup> y 20 m<sup>2</sup>.
- Para prevenir interferencias, coloque la unidad a un mínimo de 2 m de dispositivos eléctricos que utilizan ondas de radio aéreas como TV, radio y reloj controlado por radio.
- Este producto dispone de un dispositivo de seguridad: si no ha colocado correctamente el nanofiltro y el filtro de polvo que se puede lavar, no podrá poner en marcha la unidad.
- Si la calidad del aire interior es mala (por ejemplo debido a tabaco o a la cocina, o

después de hacer obras), le recomendamos encarecidamente que abra las ventanas cuando utilice la unidad para mejorar la circulación del aire.

- Este aparato solamente está pensado para uso doméstico en condiciones de funcionamiento normales.
  - No utilice la unidad en entornos húmedos o en lugares con una alta temperatura ambiente, como baños, aseos o cocinas.
- La unidad no elimina el monóxido de carbono (CO).

Guarde este manual de usuario.

## RESUMEN

### VISTA FRONTAL

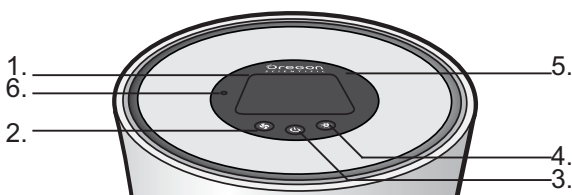

1. Pantalla LCD
2. Botón de velocidad del ventilador
3. Botón de On / Off
4. Botón del indicador de la calidad del aire
5. Salida del aire
6. Sensor de luz

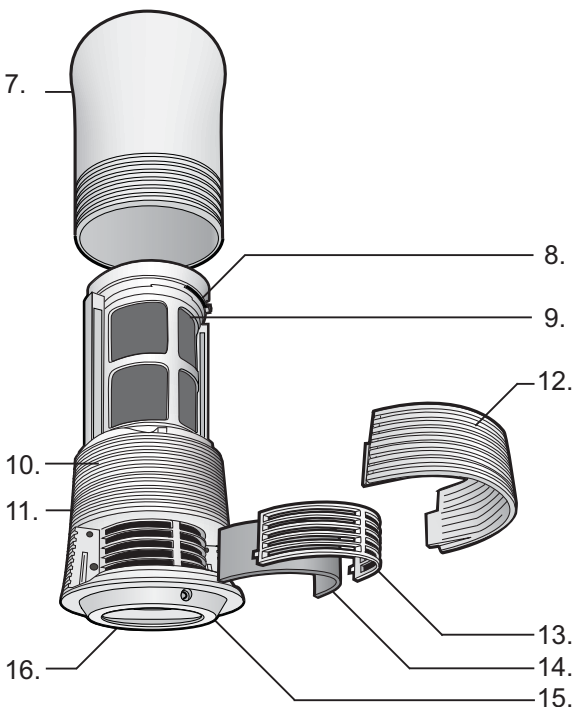

7. Cubierta de la salida del aire
8. Cierre de seguridad del nanofiltro
9. Nanofiltro
10. Unidad principal
11. Sensor de la calidad del aire

12. Cubierta de la entrada del aire
13. Soporte del filtro previo
14. Filtro previo
15. Toma de CC
16. Piloto indicador de la calidad del aire

### PANTALLA LCD

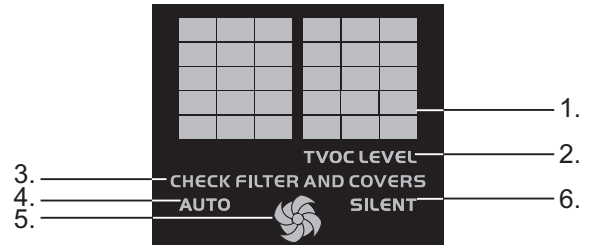

1. Nivel de calidad del aire (1-20)
2. Nivel TVOC
3. Compruebe el filtro y las cubiertas
4. Modo automático
5. Velocidad alta / baja
6. Modo silencioso

## CARACTERÍSTICAS

- La tecnología NCCO esteriliza eficientemente las bacterias aéreas y los compuestos orgánicos volátiles (VOC)
- Prefiltro captura las partículas aéreas de mayores dimensiones
- No emite productos químicos ni partículas perjudiciales al aire
- Sensor de calidad del aire que detecta los compuestos orgánicos volátiles (COV) con pantalla que muestra la calidad del aire de mejor a peor en una escala del 1 a 20 en la parte superior
- Detector de calidad del aire LED con función de sensor de luz que regula la iluminación a las condiciones del entorno
- Ventilador con intensidad automática/alta/baja que atrae las partículas aéreas y acelera el proceso de purificación del aire. La velocidad del ventilador se puede regular según la calidad del aire
- Filtro de polvo de larga vida (hasta 3 años)
- El filtro es fácil de cambiar y lleva una fijación de seguridad en la cubierta y el propio filtro

## CÓMO EMPEZAR

Colocación del nanofiltro

### NOTA

- Este producto dispone de un dispositivo de seguridad: Si el filtro de polvo y el nanofiltro no están colocados correctamente en la unidad, no podrá ponerla en marcha. La pantalla LCD mostrará "compruebe filtro y cubierta".

**CHECK FILTER AND COVERS**

- No podrá poner en marcha la unidad si las cubiertas del filtro no están colocadas correctamente en la unidad.

- Haga girar la cubierta del nanofiltro en la dirección contraria a las agujas del reloj, y tire suavemente de la cubierta de la salida de aire.



- Deslice el cierre de seguridad del nanofiltro a la posición de desbloqueo.
- Retire el embalaje del nanofiltro y empújelo suavemente hacia el interior del cartucho siguiendo la dirección de la flecha que hay encima del filtro.
- Deslice el cierre de seguridad del nanofiltro a la posición de bloqueo. Si el cartucho queda correctamente colocado, oirá un "clic" procedente del cierre.

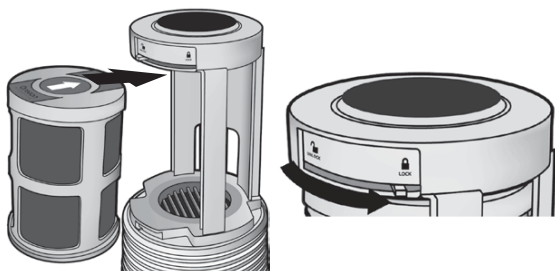

- Vuelva a colocar la cubierta del nanofiltro, y hágala girar en la dirección de las agujas del reloj hasta que oiga un "clic" y los puntos formen una línea vertical.



## DESINFECCIÓN DEL AIRE

- Introduzca el enchufe en una toma de corriente y conecte la toma de CC a la unidad.
- El piloto de standby aparecerá en la pantalla LCD y se iniciará la cuenta atrás del sensor de calidad del aire. Al cabo de aproximadamente 5 minutos se mostrará el nivel de calidad del aire (1-20). El piloto indicador de la parte inferior se iluminará en distintos colores según la calidad del aire: azul significa buena calidad, verde una calidad correcta y ámbar, mala.
- Pulse los botones para elegir la función y configuración que desee.

**Botón de velocidad del ventilador**  :

Permite seleccionar la dirección del ventilador.

La pantalla LCS mostrará los iconos correspondientes:

**AUTO** = Auto

 = Alta

 = Baja

**SILENT** = Silencioso

Modo automático: El sensor de aire incorporado detecta la calidad de aire del ambiente y selecciona automáticamente la velocidad más adecuada.

Modo de alta velocidad: la unidad opera a gran velocidad

Modo de baja velocidad: la unidad opera a baja velocidad

Modo silencioso: la unidad opera a muy baja velocidad con el menor nivel de ruido para usarlo en el dormitorio.

**Botón de On / Off**  :

Para activar o desactivar la función de purificación del aire, pulse el botón ON / OFF  .

**Botón del indicador de la calidad del aire**  :

Para activar o desactivar el piloto del indicador de calidad del aire  , pulse el botón del piloto indicador de calidad del aire.

## MONITOR DE CALIDAD DEL AIRE

Introduzca el enchufe en una toma de corriente y conecte la toma de CC a la unidad.

El piloto de standby aparecerá en la pantalla LCD y se iniciará la cuenta atrás del sensor de calidad del aire. Después de 2 minutos el ventilador se pondrá en marcha automáticamente.

- El nivel de calidad de aire aparecerá en la pantalla LCD: de 1 (mejor calidad del aire) a 20 (peor calidad del aire).
- Para que se deje demostrar el nivel de calidad de aire, desenchufe la unidad.

## PILOTO INDICADOR DE LA CALIDAD DEL AIRE

- El piloto indicador de calidad de aire se pondrá en marcha después de 5 minutos de calentamiento del sensor de calidad del aire.

El piloto indicador de calidad del aire se iluminará en un color: azul significa buena calidad, verde una calidad correcta y ámbar, mala.

- El piloto indicador de la calidad del aire cambiará de color gradualmente según la calidad del aire en cada momento.
- La intensidad (alta / baja) del piloto indicador de la calidad del aire está controlada por el sensor de luz; cuanto más luminoso sea el entorno, más intensamente brillará el piloto indicador de la calidad de aire, y al contrario.

## LIMPIEZA Y MANTENIMIENTO

- Siempre desenchufe la unidad antes de limpiarla. No limpie la unidad con agua ni ningún otro líquido o detergente (inflamable) para prevenir descargas eléctricas y/o peligro de incendio.
- Limpie la unidad regularmente para evitar que se acumule polvo y suciedad.
- Retire el polvo de la unidad principal con un trapo seco y suave.
- Limpie la entrada y la salida del aire con un trapo suave y seco.
- Retire los filtros previos de la unidad antes de limpiarla con agua. Deje secar el filtro completamente antes de volver a colocarlo en la unidad.
- Limpie el nanofiltro con una aspiradora o un cepillo.
- Retire el nanofiltro antes de limpiar con una aspiradora.

## CÓMO REEMPLAZAR LOS FILTROS

### Nanofiltro

En un hogar normal en el que no se fume, y con el correcto mantenimiento (véase la sección "Limpieza y mantenimiento"), el nanofiltro dura hasta 3 años.

**NOTA** Podría tener que reemplazarlo antes si lo utiliza en un ambiente más contaminado (lugares en que se fuma, habitación recientemente renovada, uso no doméstico, etc.) o en caso de mantenimiento insuficiente.

### Cómo retirar el filtro

1. Haga girar la cubierta de la salida del aire en la dirección contraria a las agujas del reloj, y levántela suavemente.
2. Deslice el cierre de seguridad del nanofiltro a la posición de desbloqueo.
3. Levante suavemente el nanofiltro.

### Cómo introducir el filtro

1. Haga girar la cubierta de la salida del aire en la dirección contraria a las agujas del reloj, y levántela suavemente.
2. Empuje el nanofiltro suavemente hacia el interior del cartucho siguiendo la dirección de la flecha que hay encima del filtro.
3. Deslice el cierre de seguridad del nanofiltro a la posición de bloqueo. Si el cartucho queda correctamente colocado, oirá un "clic" procedente del cierre.  
Vuelva a colocar la cubierta del nanofiltro, y
4. hágala girar en la dirección de las agujas del reloj hasta que oiga un "clic".

### Filtro previo

En un hogar normal en el que no se fume, y con el correcto mantenimiento (véase la sección "Limpieza y mantenimiento").

### Cómo retirar los filtros

1. Saque la cubierta de la entrada del aire con el pulgar y el dedo corazón.

2. Saque el cartucho de la unidad y retire el filtro previo del soporte.

### Cómo introducir los filtros

1. Saque la cubierta de la entrada del aire con el pulgar y el dedo corazón.
2. Introduzca correctamente el filtro previo en la unidad.
3. Pulse suavemente en ambos lados de la cubierta de la entrada del aire con el pulgar y el dedo corazón, e introdúzcala en la unidad con las marcas de la unidad principal y de la cubierta alineadas tal y como muestra la ilustración siguiente.

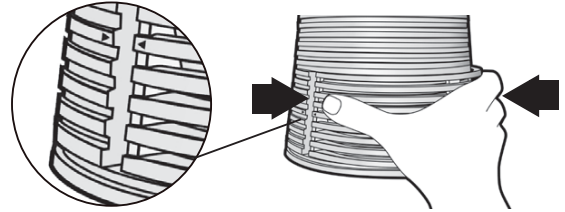

## FICHA TÉCNICA

TIPO	DESCRIPCIÓN
<b>UNIDAD PRINCIPAL</b>	
L x A x A	150 mm (L) x 150 mm (A) x 325 mm (A) (5,9 in x 5,9 in x 12,8 in)
Peso	1.800 g (32,45 g)
Potencia	Adaptador de potencia 12V CC: ENTRADA 100-240 V 50/60 Hz

## SOLUCIÓN DE PROBLEMAS

Esta sección resume los problemas más habituales que se podría encontrar al utilizar la unidad. Si no puede solucionar el problema con la información siguiente, póngase en contacto con el servicio de atención al consumidor.

Centro en su país.

Problema	Solución
La unidad no funciona.	<ul style="list-style-type: none"> <li>• Podría haber un problema de conexión. Asegúrese de que la unidad esté bien enchufada.</li> <li>• Los filtros aún no están introducidos, o no están introducidos correctamente. Introduzca los filtros y reajuste las cubiertas de entrada y salida.</li> </ul>

El aire limpio no sale bien por la salida del aire	<ul style="list-style-type: none"> <li>• Tal vez no ha retirado el envoltorio de plástico del nuevo filtro. Retire el envoltorio de plástico y ponga la unidad en marcha otra vez.</li> </ul>
La unidad no elimina correctamente los olores.	<ul style="list-style-type: none"> <li>• Tal vez la calidad del aire de la habitación es muy maña; en tal caso abra las ventanas para mejorar la circulación del aire.</li> <li>• El nanofiltro podría estar demasiado sucio o haber llegado al fin de su vida útil. Debería limpiarlo (véase sección "Limpieza y mantenimiento") o cambiarlo (véase sección "Cómo reemplazar los filtros").</li> <li>• Tal vez la habitación es más grande de lo previsto para la unidad. Coloque la unidad en una habitación más pequeña. El tamaño recomendado es de entre 5m<sup>2</sup> y 20m<sup>2</sup>.</li> </ul>
La unidad hace un sonido extraño (como por ejemplo un siseo, chisporroteo o chispeo) durante el funcionamiento.	<ul style="list-style-type: none"> <li>• La entrada o salida de aire podría estar bloqueada por objetos externos. Retire el objeto que bloquea la entrada o salida del aire.</li> </ul>

## EU - DECLARACIÓN DE CONFORMIDAD

Por medio de la presente, Oregon Scientific declara que el Sistema de desinfección de aire NCCO i.fresh (Modelo: WS907) cumple con la Directiva 89 / 336 / CE del EMC. Tiene a su disposición una copia firmada y sellada de la Declaración de Conformidad, solicítela al Departamento de Atención al Cliente de Oregon Scientific.



## SOBRE OREGON SCIENTIFIC

Visite nuestra página web ([www.oregonscientific.com](http://www.oregonscientific.com)) para conocer más sobre los productos de Oregon Scientific. Si está en EE.UU y quiere contactar directamente con nuestro Departamento de Atención al Cliente, por favor visite [www2.oregonscientific.com/service/support.asp](http://www2.oregonscientific.com/service/support.asp).

Si está en España y quiere contactar directamente con nuestro Departamento de Atención al Cliente, por favor visite [www.oregonscientific.es](http://www.oregonscientific.es) o llame al 902 338 368. Para consultas internacionales, por favor visite [www2.oregonscientific.com/about/international.asp](http://www2.oregonscientific.com/about/international.asp).







**Sistema de Desinfecção do Ar  
i.fresh com tecnologia NCCO  
Modelo: WS907  
MANUAL DO UTILIZADOR**

**ÍNDICE**

Instruções Segurança Importantes.....	1
Introdução.....	1
Como Funciona o Sistema de Desinfecção do Ar.....	1
Precauções .....	1
Visão	
Vista Frontal.....	2
Ecrã LCD.....	2
Funcionalidades.....	2
Introdução .....	2
Desinfecção do Ar.....	3
Monitor da Qualidade do Ar.....	3
Luz do Indicador da Qualidade do Ar.....	3
Limpeza e Manutenção.....	4
Substituição do Filtro.....	4
Especificações .....	4
Resolução de Problemas.....	4
Sobre a Oregon Scientific .....	5
CE-Declaração de Conformidade.....	5

## INSTRUÇÕES DE SEGURANÇA IMPORTANTES

QUANDO UTILIZAR EQUIPAMENTOS ELÉTRICOS, EM PARTICULAR COM CRIANÇAS PRESENTES, DEVE SEGUIR SEMPRE PRECAUÇÕES DE SEGURANÇA BÁSICAS, INCLUINDO AS SEGUINTE:

Ler todas as instruções antes de usar este aparelho.

### PERIGO

- Não deixar que água, ou qualquer outro líquido ou detergente inflamável, entre na unidade para evitar choques eléctricos e/ou risco de incêndio.
- Não limpar a unidade com água, ou com qualquer outro líquido ou detergente (inflamável), para evitar choques eléctricos e/ou risco de incêndio.

### ADVERTÊNCIA

- Verificar se a voltagem indicada na parte inferior da unidade corresponde à voltagem da rede eléctrica local antes de ligar a unidade.
- Não usar a unidade se a ficha, cabo de alimentação ou se a própria unidade estiverem danificados.
- Esta unidade não se destina a ser utilizada por crianças ou pessoas com capacidades físicas, sensoriais ou mentais reduzidas, ou com falta de experiência e conhecimentos.
- Não bloquear a entrada e saída do ar, por ex., colocando objectos em cima da saída do ar ou à frente da entrada do ar.

## INTRODUÇÃO

Obrigado por ter adquirido o “Sistema de Desinfecção do Ar i.fresh com tecnologia NCCO, WS907”. Este manual de instruções contém informações úteis sobre a utilização correcta e cuidados a ter com este produto. A fim de poder desfrutar das suas funcionalidades, leia este manual antes da primeira utilização e guarde-o para futura referência. Recomendamos que coloque esta unidade num local onde passa a maior parte do seu tempo e onde existam plantas ou animais domésticos.

Esta unidade inicia a sua função de monitorização da qualidade do ar uma vez ligada. Esta unidade não possui modo em espera. Para interromper a monitorização da qualidade do ar, remover o adaptador de corrente da tomada.

## COMO FUNCIONA O SISTEMA DE DESINFECÇÃO DO AR

O ar poluído entra no sistema de desinfecção do ar a partir da parte inferior da entrada do ar. À medida que o ar poluído entra, o pré-filtro ajuda a captar partículas (pó, pólenes, pêlos, etc.). Depois, o oxigénio activo capta

as bactérias e os vírus. O nanofiltro capta uma grande variedade de gases e odores nocivos. Depois, o oxigénio activo reage com o nanofiltro para limpar os gases e os odores captados, para que o filtro seja regenerado. Por último, o ar limpo volta para o ar através da saída de ar superior.

Existe a possibilidade de o ar que sai da unidade ficar quente na primeira utilização. Isto é normal uma vez que o nano-material sofre uma pequena reacção química com o ar. Se isto acontecer, durará somente cerca de 20 minutos.

## PRECAUÇÕES

- As crianças devem ser supervisionadas para assegurar que não brincam com a unidade.
- Esta unidade não substitui uma correcta ventilação, limpeza regular com aspirador ou a utilização de um extractor ou exaustor enquanto cozinha.
- Se a tomada usada para ligar a unidade possui más ligações eléctricas, a ficha do aparelho fica quente. Certifique-se que liga a unidade numa tomada com boas ligações eléctricas.
- Colocar e usar sempre a unidade numa superfície seca, estável e plana.
- Deixar pelo menos 10 cm de espaço livre atrás e em ambos os lados da unidade.
- Evitar bater na unidade (em particular na entrada e saída do ar) com objectos duros.
- Não inserir os seus dedos ou objectos na saída ou na entrada do ar.
- Não usar esta unidade quando tiver usado recentemente repelentes de insectos de fumo no interior ou em locais com resíduos oleosos, onde tiver queimado incenso ou com fumos químicos.
- Não usar a unidade próximo de aparelhos a gás, dispositivos de aquecimento e lareiras.
- Desligar sempre a unidade depois da utilização e antes de a limpar.
- Não usar a unidade num local com grandes alterações de temperatura e humidade, uma vez que isto pode causar condensação dentro da unidade.
- Não usar a unidade num compartimento que seja maior ou menor do que as dimensões recomendadas. As dimensões recomendadas para o compartimento onde vai utilizar o WS907 são de 6 m<sup>2</sup> a 20 m<sup>2</sup>.
- Para evitar interferências, colocar a unidade a pelo menos 2 m de distância de aparelhos eléctricos que usem ondas de rádio aéreas, como a televisão, rádio e relógios controlados por rádio.
- A unidade está equipada com um dispositivo de segurança. Se não tiver colocado o nanofiltro e o filtro do pó lavável correctamente, não poderá ligar a unidade.
- Se a qualidade do ar interior for má (por ex.,

devido a fumos de cigarros, da cozinha ou após uma renovação), recomendamos abrir as janelas quando utilizar a unidade para melhorar a circulação do ar.

- A unidade destina-se somente a uso doméstico sob condições de funcionamento normais.
- Não usar a unidade em locais molhados ou com elevadas temperaturas ambientais, como casas de banho ou cozinhas.
- A unidade não remove o monóxido de carbono (CO).
- Guarde este manual do utilizador.

## VISÃO GERAL

### VISTA FRONTAL

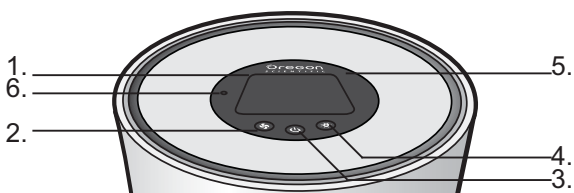

1. Ecrã LCD
2. Botão da velocidade da ventoinha
3. Botão ON / OFF (ligar/desligar)
4. Botão da luz do indicador da qualidade do ar
5. Saída do ar
6. Sensor luminoso

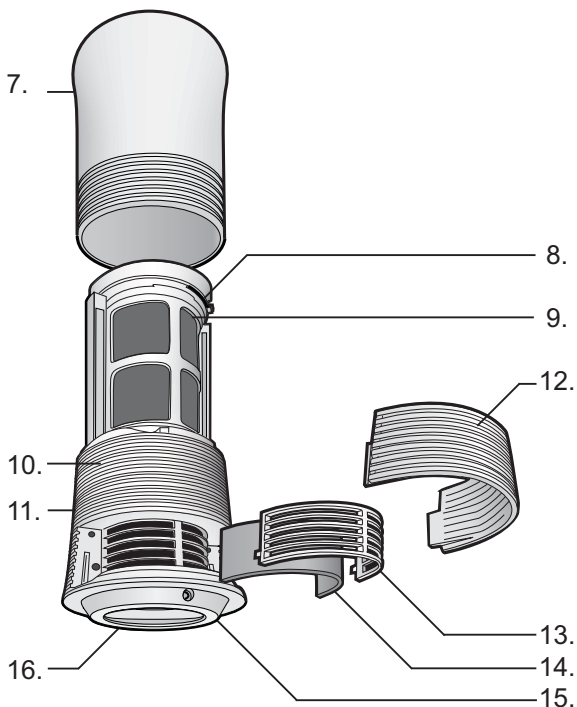

7. Tampa da saída do ar
8. Bloqueio de segurança do nanofiltro
9. Nanofiltro
10. Unidade do corpo principal
11. Sensor da qualidade do ar
12. Tampa do suporte do pré-filtro
13. Suporte do pré-filtro
14. Pré-filtro
15. Entrada CC
16. Luz do indicador da qualidade do ar

12. Tampa da entrada do ar
13. Suporte do pré-filtro
14. Pré-filtro
15. Entrada CC
16. Luz do indicador da qualidade do ar

### ECRÃ LCD

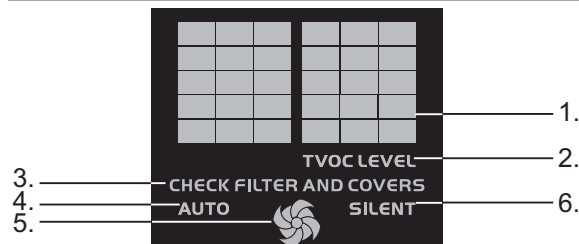

1. Nível da qualidade do ar (1-20)
2. Nível dos Compostos Orgânicos Voláteis Totais
3. Verificar o filtro e as tampas
4. Modo automático
5. Velocidade alta / baixa
6. Modo silencioso

## FUNCIONALIDADES

- A tecnologia NCCO esteriliza bactérias do ar e Compostos Orgânicos Voláteis (COV) de forma eficiente
- Pré-filtro capta grandes partículas do ar
- Sem emissões perigosas de produtos químicos e partículas para o ar
- Sensor da qualidade do ar quanto a Compostos Orgânicos Voláteis (COV) com visor do nível da qualidade do ar numa escala de 1 (bom) a 20 (mau) na parte superior
- Detector LED da qualidade do ar com função de detecção de luz que regula a iluminação de acordo com o ambiente
- Ventoinha com intensidade de extracção Auto / Al / Ba das partículas do ar e processo acelerado de purificação do ar. A velocidade da ventoinha pode ser ajustada de acordo com a qualidade do ar
- Filtro de grande duração, até 3 anos
- Substituição simples do filtro com fecho de segurança para a fixação da cobertura e do filtro

## INTRODUÇÃO

Colocar o nanofiltro

### NOTA

- A unidade está equipada com um dispositivo de segurança. Se o filtro do pó e o nanofiltro não forem correctamente colocados na unidade, não poderá ligar o aparelho. O ecrã LCD apresentará a mensagem “Verificar o filtro e as tampas”.

CHECK FILTER AND COVERS

- No podrá poner en marcha la unidad si las cubiertas del filtro no están colocadas correctamente en la unidad.
- Girar a tampa do nanofiltro no sentido contrário aos ponteiros do relógio e puxar com cuidado a tampa da saída do ar.



- Deslizar o bloqueio de segurança do nanofiltro para desbloquear a posição.
- Remover a embalagem do nanofiltro e depois empurrar ligeiramente para dentro do cartucho do filtro com a seta em cima do filtro virado para a unidade.
- Deslizar o bloqueio de segurança do nanofiltro para bloquear a posição. Deverá ouvir um “clique” do bloqueio se o cartucho estiver correctamente colocado.

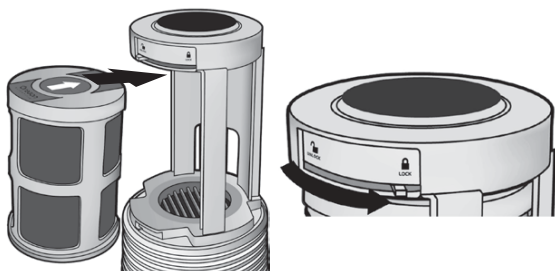

5. Voltar a fixar a tampa do nanofiltro. Rodar a tampa no sentido dos ponteiros do relógio até ouvir um “click” e os pontos estarem alinhados na vertical.



### DESINFECÇÃO DO AR

- Inserir a ficha numa tomada e ligar o conector CC à unidade do produto.
- A luz de espera aparece no ecrã LCD e tem início a contagem decrescente do aquecimento do sensor da qualidade do ar. Depois de aproximadamente 5 minutos, o nível da qualidade do ar (1-20) será visualizado. O indicador luminoso na parte inferior acende-se em cores diferentes de acordo com a condição do ar: azul se a qualidade do ar for boa, verde se for média e amarelo se for má.
- Prima os botões para escolher a função e configuração necessária.

### Botão da velocidade da ventoinha :

Para seleccionar a velocidade desejada para a ventoinha.

O ecrã LCD mostra os ícones correspondentes:

**AUTO** = Automática       = Baixa  
 = Alta      **SILENT** = Silencioso

Modo automático: O sensor do ar incorporado detecta a qualidade do ar ambiente e, automaticamente, selecciona a velocidade mais adequada.

Modo de alta velocidade: a unidade funciona a alta velocidade

Modo de baixa velocidade: a unidade funciona a baixa velocidade

Modo silencioso: a unidade funciona a muito baixa velocidade com o nível de ruído mais baixo para ser usada no quarto.

### Botão ON / OFF (ligar / desligar) :

Para ligar ou desligar a função de purificação do ar, premir o botão ON / OFF .

### Botão da luz do indicador da qualidade do ar :

Para ligar ou desligar a luz do indicador da qualidade do ar , premir o botão da luz do indicador da qualidade do ar.

## MONITOR DA QUALIDADE DO AR

Inserir a ficha numa tomada e ligar o conector CC à unidade.

A luz de espera aparece no ecrã LCD e tem início a contagem decrescente do aquecimento do sensor da qualidade do ar. Após 2 minutos, a ventoinha desliga-se automaticamente.

- O nível da qualidade do ar é apresentado no ecrã LCD: de 1 (melhor qualidade do ar) a 20 (pior qualidade do ar).
- Para parar a visualização do nível da qualidade do ar, desligar a unidade.

## LUZ DO INDICADOR DA QUALIDADE DO AR

- A luz do indicador da qualidade do ar liga-se depois de 5 minutos do aquecimento do sensor da qualidade do ar.
- A luz do indicador da qualidade do ar apresenta as seguintes cores: azul se a qualidade do ar for boa, verde se a qualidade do ar for média e amarelo se a qualidade do ar for má.
- A luz do indicador da qualidade do ar muda de cor em gradiente de acordo com a actual qualidade do ar.
- O brilho (alto / baixo) da luz do indicador da qualidade do ar é controlado pelo sensor da luz; quanto mais brilhante / escuro o ambiente, mas brilhante / escura é a luz do indicador da qualidade do ar.

## LIMPEZA E MANUTENÇÃO

- Desligar sempre a unidade antes de a limpar.
- Não limpar a unidade com água, ou com qualquer outro líquido ou detergente (inflamável), para evitar choques eléctricos e/ou risco de incêndio.
- Limpar a unidade regularmente para evitar acumular pó e sujidade.
- Limpar o pó do corpo da unidade com um pano seco e suave.
- Limpar a entrada e saída do ar com um pano seco suave.
- Remover os pré-filtros da unidade antes de limpar com água. Deixar o filtro secar completamente antes de o voltar a colocar na unidade.
- Limpar o nanofiltro com um aspirador ou escova.
- Remover o nanofiltro antes de limpar com um aspirador.

## SUBSTITUIÇÃO DO FILTRO

### Nanofiltro

Em caso de uso doméstico normal num ambiente não fumador e em caso de uma correcta manutenção (consultar o capítulo 'Limpeza e manutenção'), o nanofiltro dura até 3 anos.

**NOTA** Poderá ter de substituir o nanofiltro mais cedo em caso de utilização num ambiente mais extremo (ambiente fumador, compartimento recentemente renovado, utilização não doméstica, etc.) e de manutenção insuficiente.

### Remover o filtro

1. Girar a tampa da saída do ar no sentido contrário ao dos ponteiros do relógio e levantar com cuidado.
2. Deslizar o bloqueio de segurança do nanofiltro para desbloquear a posição.
3. Puxar o nanofiltro com cuidado.

### Inserir o filtro

1. Girar a tampa da saída do ar no sentido contrário ao dos ponteiros do relógio e levantar com cuidado.
2. Pressionar ligeiramente o nanofiltro para dentro do cartucho do filtro com a seta em cima do filtro virada para a unidade.
3. Deslizar o bloqueio de segurança do nanofiltro para bloquear a posição. Deverá ouvir um "clique" de bloqueio se o cartucho estiver correctamente colocado.
4. Voltar a fixar a tampa do nanofiltro. Girar a tampa no sentido dos ponteiros do relógio até ouvir um "clique".

### Refiltrar

Em caso de utilização num ambiente doméstico normal não fumador e de correcta manutenção (consultar o capítulo 'Limpeza e manutenção').

### Remover os filtros

1. Puxar a tampa da entrada do ar com o dedo polegar e do meio.
2. Retirar o cartucho da unidade e remover o pré-filtro do suporte.

### Inserir os filtros

1. Puxar a tampa da entrada do ar com o dedo polegar e do meio.
2. Colocar correctamente o pré-filtro na unidade.
3. Premir ligeiramente em ambos os lados da tampa da entrada com o polegar e o dedo do meio. Pressioná-la contra a unidade com as marcas da unidade principal e da tampa da entrada alinhadas conforme ilustrado.

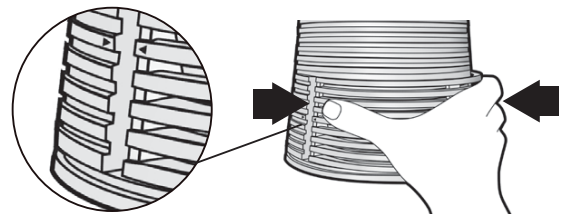

## ESPECIFICAÇÕES

TIPO	DESCRIÇÃO
<b>UNIDADE PRINCIPAL</b>	
C x L x A	150 mm (C) x 150 mm (L) x 325 mm (A)
Peso	1.800 g (32,45 g)
Potencia	Adaptador de corrente de 12V CC: ENTRADA 100-240V 50 / 60Hz

## RESOLUÇÃO DE PROBLEMAS

Este capítulo resume os problemas mais comuns que pode encontrar ao utilizar esta unidade. Se não conseguir resolver o problema com as informações abaixo, contactar o Serviço de Apoio ao Cliente no seu país.

Problema	Solução
A unidade não funciona.	<ul style="list-style-type: none"> <li>• Poderá existir um problema de ligação. Verificar se a ficha está inserida correctamente na tomada.</li> <li>• Os filtros não estão inseridos ou não estão correctamente inseridos. Inserir os filtros e voltar a colocar as tampas da entrada e a saída.</li> </ul>

<p>O ar limpo não sai facilmente da saída do ar</p>	<ul style="list-style-type: none"> <li>• Talvez não tenha removido o invólucro de plástico do novo filtro. Remover o invólucro de plástico e ligar novamente a unidade.</li> </ul>
<p>Os odores não são correctamente removidos.</p>	<ul style="list-style-type: none"> <li>• Talvez a qualidade do ar ambiente no compartimento seja muito má. Neste caso, abrir as janelas para melhorar a circulação do ar.</li> <li>• O nanofiltro pode estar muito sujo ou poderá ter atingido o fim do seu ciclo de vida. Deve limpar o nanofiltro (consultar o capítulo "Limpeza e manutenção") ou substituí-lo (consultar o capítulo "Substituição do filtro").</li> <li>• Talvez a dimensão do compartimento seja maior do que o recomendado. Usar a unidade num compartimento mais pequeno. O tamanho recomendado do compartimento é de 5 m<sup>2</sup> até 20 m<sup>2</sup>.</li> </ul>
<p>A unidade produz um ruído anómalo (por ex., assobio, chiadeira ou estaladiço) durante o funcionamento.</p>	<ul style="list-style-type: none"> <li>• A entrada ou saída do ar pode estar bloqueada por objectos externos. Remover o objecto que bloqueia a entrada ou a saída do ar.</li> </ul>

## SOBRE A OREGON SCIENTIFIC

Visite nosso site ([www.oregonscientific.com.br](http://www.oregonscientific.com.br)) para saber mais sobre os produtos Oregon Scientific.

Caso você necessite de mais informações ou tenha dúvidas, entre em contato com o nosso Serviço de Atendimento ao Consumidor através do telefone (11) 5095-2329 ou e-mail [sac@oregonscientific.com.br](mailto:sac@oregonscientific.com.br).

## CE – DECLARAÇÃO DE CONFORMIDADE

A Oregon Scientific declara que este Sistema de Desinfecção do Ar i.fresh com tecnologia NCCO (Modelo: WS907) está de acordo com a EMC diretiva 89/336/CE. Uma cópia assinada e datada da Declaração de Conformidade está disponível para requisições através do nosso SAC.









**i.fresh NCCO**  
**Luchtreinigingsysteem**  
**Model: WS907**  
**HANDLEIDING**

**INHOUD**

Belangrijke Veiligheidsinstructies.....1  
 Introductie.....1  
 Hoe Het Luchtreinigingsysteem Werkt.....1  
 Waarschuwingen.....1  
 Overzicht  
   Voorkant.....2  
   LCD-Scherm.....2  
 Eigenschappen.....2  
 Staren.....2  
   Luchtreiniging.....3  
 Luchtkwaliteitscontrole.....3  
   Luchtkwaliteitsindicatorlicht.....3  
 Reiniging en Onderhoud.....3  
 Filters Vervangen.....4  
 Specificaties.....4  
 Problemen Oplossen.....4  
 Over Oregon Scientific .....5  
 EU Conformiteits Verklaring.....5

## BELANGRIJKE VEILIGHEIDSINSTRUCTIES

BIJ HET GEBRUIK VAN EEN ELEKTRONISCH PRODUCT, MET NAME IN DE BUURT VAN KINDEREN, DIENT U ALTIJD DE VEILIGHEIDSWAARSCHUWINGEN IN ACHT TE NEMEN, INCLUSIEF DE VOLGENDE INSTRUCTIES:

Lees alle instructies alvorens dit apparaat te gebruiken.

### GEVAAR

- Zorg dat u geen water, enige andere vloeistof of ontvlambaar reinigingsmiddel in het apparaat laat komen, om elektrische schokken en / of brandgevaar te voorkomen.
- Reinig het apparaat niet met water, enige andere vloeistof of (ontvlambaar) reinigingsmiddel in het apparaat laat komen, om elektrische schokken en/of brandgevaar te voorkomen.

### WAARSCHUWING

- Controleer of het op de onderkant van het apparaat vermelde voltage overeenkomt met het voltage van het plaatselijke lichtnet.
- Gebruik dit product niet als de stekker, de stroomkabel of het apparaat zelf beschadigd is.
- Het apparaat is niet bedoeld voor gebruik door kinderen of personen met verminderde fysieke, zintuiglijke of mentale vermogens, of Blokkeer nooit de luchtopeningen, door er bijvoorbeeld voorwerpen op of voor te plaatsen.

## INTRODUCTIE

Dank u voor de aanschaf van ons "WS907 i.fresh NCCO Luchtreinigingssysteem". Deze handleiding bevat nuttige informatie over het gebruik en het onderhoud van dit product. Om van alle functies te profiteren, dient u deze handleiding voor gebruik zorgvuldig door te lezen en te bewaren ter naslag. We raden u aan het apparaat in een kamer te plaatsen waar u veel tijd doorbrengt en waar planten staan en huisdieren komen.

Dit apparaat begint de luchtkwaliteit te controleren zodra de voeding is aangesloten. Dit apparaat heeft geen stand-bystand. Om de controle van luchtkwaliteit te stoppen, moet u de stekker van de adapter uit het stopcontact halen.

## HOE HET LUCHTREINIGINGSSYSTEEM WERKT

Vervuilde lucht gaat de luchtreiniger in via de onderkant. De lucht wordt naar binnen gezogen, waarna het voorfilter de deeltjes opneemt (stof, pollen, haar, etc.). Vervolgens steriliseert actieve zuurstof de gevangen bacteriën en virussen.

Het Nano-filter vangt een grote variëteit aan schadelijke gassen en geuren op. Vervolgens reageert actieve zuurstof met het Nano-filter om de gevangen gassen en geuren af te breken en het filter te reinigen. Uiteindelijk gaat de gereinigde lucht terug de kamer in via de bovenkant van het apparaat.

Er is een kleine kans dat de uitgeblazen lucht warm wordt bij het eerste gebruik. Het is normaal dat het nanomateriaal een lichte chemische reactie aangaat met de lucht. Dit zal op zijn langst ongeveer 20 minuten duren.

## WAARSCHUWINGEN

- Let altijd op dat kinderen niet met het apparaat gaan spelen.
- Dit apparaat is geen vervanging voor goede ventilatie, regelmatig stofzuigen of het gebruik van een afzuigkap tijdens het koken.
- Als het stopcontact waarin u het apparaat hebt gestoken slecht bedraad is, kan de stekker heet worden. Steek de stekker in een degelijk bedraad stopcontact.
- Plaats het apparaat altijd op een droog, stabiel oppervlak.
- Laat ten minste 10 cm ruimte achter en aan beide zijden van het apparaat.
- Sla niet met harde voorwerpen tegen het apparaat (met name de luchtopeningen).
- Steek geen voorwerpen of lichaamsdelen in de luchtopeningen.
- Gebruik dit apparaat niet als u binnenshuis op rook gebaseerde insectenspray hebt gebruikt, of op plekken waar olieachtige residuen, brandende wierook of chemische dampen aanwezig zijn.
- Gebruik het apparaat niet in de buurt van gasapparaten, verwarmingen of haarden.
- Haal de stekker uit het stopcontact na gebruik en voordat u het apparaat reinigt.
- Gebruik dit apparaat niet in een ruimte met grote temperatuur- en vochtigheidsschommelingen, want dit kan condensatie in het apparaat veroorzaken.
- Gebruik dit apparaat niet in een kamer die groter of kleiner is dan de aanbevolen afmeting. De aanbevolen kamerafmeting voor de WS907 is 6 m<sup>2</sup> tot 20 m<sup>2</sup>.
- Om interferentie te voorkomen, moet u het apparaat ten minste 2 m uit de buurt zetten van elektrische apparaten die gebruik maken van radiogolven, zoals TV, radio en radiogestuurde klok.
- Het apparaat is voorzien van een veiligheidssysteem. Als het nanofilter en het afwasbare stoffilter niet juist geplaatst zijn, kunt u het apparaat niet aanzetten.
- Als de luchtkwaliteit binnenshuis slecht is (bijv. door roken, koken of na een renovatie), raden wij met klem aan ramen open te zetten bij het



gebruik van dit apparaat, om de luchtcirculatie te verbeteren.

- Het apparaat is alleen bedoeld voor thuisgebruik, onder normale gebruiksomstandigheden.
- Gebruik dit apparaat niet onder natte omstandigheden of in omgevingen met een hoge temperatuur, zoals badkamer, toilet of keuken.
- Het apparaat verwijdert geen koolmonoxide (CO).
- Bewaar deze handleiding.

## OVERZICHT

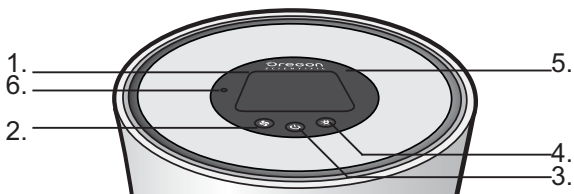
### VOORKANT



1. LCD-Scherm
2. Ventilatorsnelheid-knop 
3. AAN / UIT-knop 
4. Luchtkwaliteitsindicatorlicht-knop 
5. Luchtopening
6. Lichtsensor

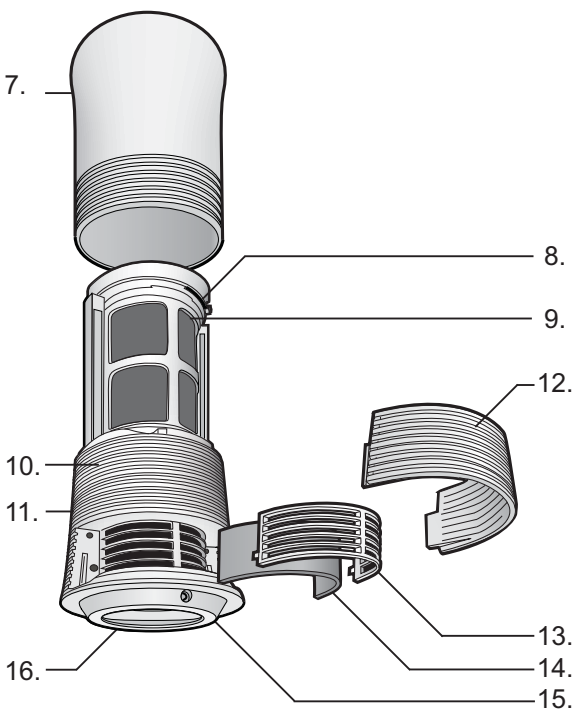

7. Luchtopeningskap
8. Veiligheidsslot nanofilter
9. Nanofilter
10. Het apparaat
11. Sensor luchtkwaliteit

12. Luchtingangskap
13. Houder voorfilter
14. Voorfilter
15. Voedingsingang
16. Luchtkwaliteitsindicatorlicht

## LCD-SCHERM

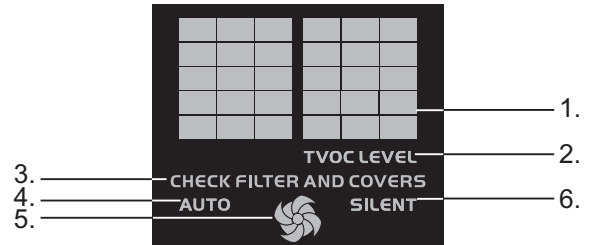

1. Luchtkwaliteitsniveau (1-20)
2. TVOC-niveau
3. Controleer filters en kappen
4. Automodus
5. Hoge / lage snelheid
6. Stille stand

## EIGENSCHAPPEN

- NCCO-technologie steriliseert bacteriën en volatiele organische verbindingen (VOC) in de lucht efficiënt
- Voorfilter vangt stofdeeltjes op
- Geen uitstoot van schadelijke deeltjes of chemicaliën
- Volatile Organic Compound (volatiele organische verbinding) (VOC) meet luchtkwaliteit aangeduid met op schaal van 1 (beste) tot 20 (slechtste)
- LED-detector van de luchtkwaliteit met lichtsensorfunctie die de verlichting aanpast aan de omgeving
- Ventilator met Auto/Hoge/Lage snelheid zuigt stofdeeltjes naar binnen en versnelt het purificatieproces. De ventilatorsnelheid kan worden aangepast naar gelang de luchtkwaliteit
- Filter met een lange levensduur van 3 jaar
- Filter is eenvoudig te vervangen met veiligheidsblokkering om filter en behuizing goed op de plaats te houden

## STARTEN

Het nanofilter plaatsen

### NB

- Het apparaat is voorzien van een veiligheidssysteem. Als het nanofilter en het stoffilter niet juist geplaatst zijn, kunt u het apparaat niet aanzetten. Op het scherm verschijnt dan "check filter and cover".

**CHECK FILTER AND COVERS**

- U kunt het apparaat niet aanzetten als de filterkappen niet juist geplaatst zijn.

1. Draai de nanofilterkap tegen de klok in en trek licht aan de kap.



2. Schuif het veiligheidsslot van het nanofilter naar open.
3. Verwijder de verpakking van het nanofilter, en druk het filter licht in de filtersleuf met de pijl op de bovenkant van het filter naar het apparaat.
4. Schuif het veiligheidsslot van het nanofilter naar gesloten. U hoort een klik van het slot, als de sleuf op de juiste plek zit.

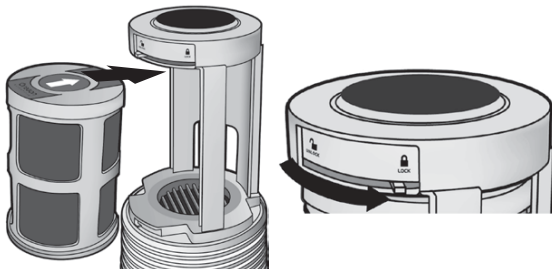

5. Plaats de filterkap terug. Draai de kap tegen de klok in tot u een klik hoort en de stippen verticaal gelijk staan.



## LUCHTREINIGING

1. Steek het apparaat in het stopcontact en sluit de adapter aan op het apparaat.
2. Het stand-bylicht verschijnt op het LCD-scherm en de afteltimer van de opwarmtijd van de luchtkwaliteitssensor start. Na ongeveer 5 minuten wordt het luchtkwaliteitsniveau (1-20) weergegeven. De kleur van het indicatorlicht aan de onderkant verschilt afhankelijk van de luchtkwaliteit: blauw voor goed, groen voor redelijk en geel voor matig.
3. Druk op de knoppen om de gewenste functies en instellingen te kiezen.

### Ventilatorsnelheid-knop :

Om de ventilatorsnelheid te kiezen.

Het LCD-scherm toont de volgende pictogrammen:

 = Auto

 = Hoog

 = Laag

 = Stil

Automodus: De ingebouwde luchtsensor detecteert de luchtkwaliteit en kiest automatisch de meest toepasselijke snelheid.

Hoge snelheid: het apparaat draait op hoge snelheid

Lage snelheid: het apparaat draait op lage snelheid

Stille stand: in de slaapkamer draait het apparaat op de laagst mogelijke snelheid en zo stil mogelijk.

### AAN / UIT-knop :

Om de luchtreinigingsfunctie aan / uit te schakelen, drukt u op de AAN / UIT-knop .

### Luchtkwaliteitsindicatorlicht-knop :

Om het luchtkwaliteitsindicatielicht in / uit te schakelen, drukt u op de Luchtkwaliteitsindicatorlicht-knop .

## LUCHTKWALITEITSCONTROLE

Steek het apparaat in het stopcontact en sluit de adapter aan op het apparaat.

Het stand-bylicht verschijnt op het LCD-scherm en de afteltimer van de opwarmtijd van de luchtkwaliteitssensor start. Na 2 minuten gaat de ventilator automatisch aan.

- Het luchtkwaliteitsniveau wordt getoond op het LCD-scherm: van 1 (beste kwaliteit) tot 20 (slechtste kwaliteit).
- Om de weergave van het luchtkwaliteitsniveau te stoppen, haalt u de stekker uit het stopcontact.

## LUCHTKWALITEITSINDICATORLICHT

- Het luchtkwaliteitsindicatorlicht gaat na 5 minuten opwarmtijd van de luchtkwaliteitssensor.
- Het luchtkwaliteitsindicatorlicht gaat aan in de betreffende kleur: blauw voor goed, groen voor redelijk en geel voor matig.
- Het luchtkwaliteitsindicatorlicht verandert van kleurgradatie naarmate de luchtkwaliteit verandert.
- De helderheid (hoog / laag) van het luchtkwaliteitsindicatorlicht wordt geregeld door de lichtsensor; hoe lichter / donkerder de omgeving, des te feller / zwakker het luchtkwaliteitsindicatorlicht.

## REINIGING EN ONDERHOUD

- Haal altijd de stekker uit het stopcontact voordat u het apparaat reinigt.
- Reinig het apparaat niet met water, enige andere vloeistof of (ontvlambaar) reinigingsmiddel in het apparaat laat komen, om elektrische schokken en/of brandgevaar te voorkomen.

- Reinig het apparaat regelmatig om ophoping van vuil en stof te vermeiden.
- Veeg het stof van de behuizing van het apparaat met een droge, zachte doek.
- Reinig de luchtopeningen met een zachte droge doek.
- Verwijder de voorfilters uit het apparaat voordat u het met water reinigt. Laat de filters volledig drogen voordat u ze weer in het apparaat plaatst.
- Reinig het nanofilter met een stofzuiger of borstel.
- Reinig het nanofilter met een stofzuiger of borstel.

## FILTERS VERVANGEN

### Nanofilter

In een gewoon huishouden, waar niet gerookt wordt en bij goed onderhoud (zie hoofdstuk Reiniging en onderhoud'), gaat het nanofilter tot 3 jaar mee.

**NB** Wellicht moet u het nanofilter sneller vervangen als u het onder extremere omstandigheden gebruikt (rokerige omstandigheden, onlangs gerenoveerde ruimte, niet-thuisgebruik, etc.) en het onvoldoende onderhoudt.

### Het filter verwijderen

1. Draai de luchtopeningskap tegen de klok in en til de kap rustig omhoog.
2. Schuif het veiligheidsslot van het nanofilter naar open.
3. Trek het nanofilter voorzichtig naar buiten.

### Het filter plaatsen

1. Draai de luchtopeningskap tegen de klok in en til de kap rustig omhoog.
2. Druk het nanofilter licht in de filtersleuf met de pijl op de bovenkant van het filter naar het apparaat.
3. Schuif het veiligheidsslot van het nanofilter naar gesloten. U hoort een klik van het slot, als de sleuf op de juiste plek zit.
4. Plaats de filterkap terug. Draai de kap tegen de klok in tot u een klik hoort.

### Nieuw filter

In een gewoon huishouden, waar niet gerookt wordt en bij goed onderhoud (zie hoofdstuk Reiniging en onderhoud'), gaat het nanofilter tot 3 jaar mee.

### Het filter verwijderen

1. Trek de luchtopeningskap naar buiten met uw duim en middelvinger.
2. Neem de sleuf uit het apparaat en verwijder het voorfilter uit de houder.

### Het filter plaatsen

1. Trek de luchtopeningskap naar buiten met uw duim en middelvinger.
2. Plaats het filter zorgvuldig in het apparaat.
3. Druk licht op beide zijden van de luchtopeningskap met uw duim en

middelvinger. Plaats het in het apparaat met de markeringen op de kap en de behuizing naast elkaar.

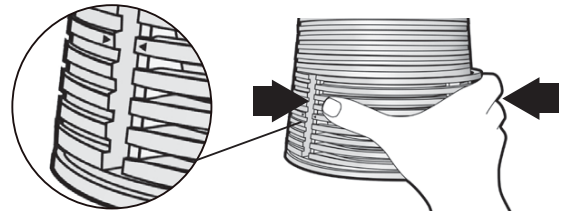

## SPECIFICATIES

TYPE	BESCHRIJVING
<b>HET APPARAAT</b>	
L x B x H	150 mm (L) x 150 mm (B) x 325 mm (H) (5,9in x 5,9in x 12,8in)
Gewicht	1800g (62,79oz)
Voeding	12V adapter: INVOER 100-240V 50/60Hz

## PROBLEMEN OPLOSSEN

In dit hoofdstuk vindt u de meest voorkomende problemen die u kunt tegenkomen bij het gebruik van dit apparaat. Als u uw probleem niet kunt oplossen met onderstaande informatie, neem dan contact op met de klantenservice Afdeling in uw land.

Probleem	Oplossing
Het apparaat werkt niet.	<ul style="list-style-type: none"> <li>• Er is wellicht een probleem met de voeding. Controleer of de stekker goed in het stopcontact zit.</li> <li>• De filters zijn nog niet of niet juist geplaatst. Plaats de filters en de luchtopeningskappen terug.</li> </ul>
De schone lucht komt niet goed uit de luchtopening	<ul style="list-style-type: none"> <li>• Misschien hebt u de plastic verpakking niet van het nieuwe filter verwijderd. Verwijder de verpakking en zet het apparaat weer aan.</li> </ul>
De geuren worden niet goed verwijderd.	<ul style="list-style-type: none"> <li>• Het kan zijn dat de luchtkwaliteit van de ruimte erg slecht is. Zet in dat geval een raam open om de circulatie te verbeteren.</li> </ul>

	<ul style="list-style-type: none"> <li>• Het nanofilter is te vuil of raakt aan het einde van de levensduur. Reinig het nanofilter (zie hoofdstuk "Reiniging en onderhoud") of vervang het filter (zie hoofdstuk "Filters vervangen").</li> <li>• Het kan zijn dat de ruimte groter is dan waarvoor het apparaat bedoeld is. Gebruik het apparaat in een kleinere ruimte. De aanbevolen kamerafmeting is 5m<sup>2</sup> tot 20m<sup>2</sup>.</li> </ul>
Het apparaat maakt tijdens gebruik vreemde geluiden (bijv. een sissend, knisperen of krakend geluid).	<p>Wellicht worden de</p> <ul style="list-style-type: none"> <li>• luchtopeningen geblokkeerd door andere voorwerpen. Verwijder de objecten die de luchtopeningen blokkeren.</li> </ul>

## OVER OREGON SCIENTIFIC

"Bezoek onze website ([www.oregonscientific.com](http://www.oregonscientific.com)) om meer te weten over uw nieuwe roduct en andere Oregon Scientific producten zoals digitale foto'stellen, gezondheids- en fitnessuitrusting en weerstations. Op deze website vindt u tevens de informatie over onze klantendienst, voor het geval u ons wenst te contacteren.

## EU CONFORMITEITS VERKLARING

Hierbij verklaart Oregon Scientific dat i.fresh NCCO Luchtreinigingssysteem (Model: WS907) in overeenstemming is met EMC richtlijn 89/336/CE. Een kopie van de getekende en gedateerde Conformiteits verklaring is op verzoek beschikbaar via onze Oregon Scientific klanten service.









# i.fresh NCCO Luftreningsystem

Modell: WS907

## ANVÄNDARMANUAL

### INNEHÅLL

Viktig Säkerhetsinformation.....	1
Introduktion .....	1
Hur Luftreningsystemet Fungerar.....	1
Försiktighetsåtgärder.....	1
Översikt	
Framsida.....	2
LCD-Skärm.....	2
Egenskaperegenschappen.....	2
Kom Igång.....	2
Luftrengöring.....	3
Luftkvalitetsövervakning.....	3
Indikatorlampa för Luftkvalitet.....	3
Rengöring och Underhåll.....	3
Filterbyte.....	4
Specifikationer.....	4
Felsökning.....	4
Om Oregon Scientific .....	5
EU-Försäkran om Överensstämmelse.....	5

## VIKTIG SÄKERHETSINFORMATION

NÄR ELEKTRISKA PRODUKTER ANVÄNDS, SÄRSKILT NÄR BARN FINNS NÄRVARANDE, SKA GRUNDLÄGGANDE SÄKERHETSFÖRESKRIFTER ALLTID FÖLJAS, INKLUDERAT FÖLJANDE:

Läs alla instruktioner innan apparaten används.

### FARA

- Låt aldrig vatten eller andra vätskor liksom ej heller brandfarliga ämnen komma in i enheten för att undvika elektriska stötar och/eller brand.
- Rengör inte enheten med vatten eller andra vätskor liksom ej heller (brandfarliga) rengöringsmedel för att undvika elektriska stötar och / eller brand.

### VARNING

- Se till att voltvärdet på botten av enheten stämmer överens med ditt eluttag innan du ansluter enheten.
- Använd inte enheten om kontakten, kabeln eller enheten är skadad.
- Den här produkten är inte avsedd att användas av barn eller personer med nedsatt fysisk, sensorisk eller mental kapacitet, eller av personer som saknar kunskap och erfarenhet av produkten.
- Blockera inte luftintaget och utblåset, genom att till exempel placera objekt ovanpå luftutblåset eller framför luftintaget.

## INTRODUKTION

Tack så mycket för att du valt "WS907 i.fresh NCCO Luftreningssystem". Den här instruktionsmanualen innehåller användbar information kring korrekt användning och skötsel av produkten. För att kunna utnyttja alla dess funktioner rekommenderas du att läsa igenom hela denna manual innan du använder produkten första gången. Spara manualen för framtida referens. Vi rekommenderar att du placerar den här enheten i ett rum där du spenderar det mesta av din tid och där växter eller husdjur finns.

Den här enheten startar luftkvalitetsövervakningsfunktionen så fort apparaten ansluts till vägguttaget. Det finns inget standby-läge för den här enheten. För att stänga av luftkvalitetsövervakningen kopplar du ur adaptern från vägguttaget.

## HUR LUFTRENINGSSYSTEMET FUNGERAR

Förorenad luft kommer in i luftreningssystemet från luftintaget under apparaten. Förfiltret fångar upp partiklar (damm, pollen, hår, etc). Det aktiva syret steriliserar sedan uppfångade bakterier och

virus. Nanofiltret fångar upp en mängd skadliga gaser och lukter. Sedan reagerar det aktiva syret med Nanofiltret för att rena gaser och lukter så att filtret fräschas upp. Till slut passerar den renade luften ut i rummet genom det övre luftutsläppet.

Det finns en liten risk att luften som kommer ut ur apparaten blir varm när den används första gången. Detta är helt normalt då nanomaterialet har en liten kemisk reaktion med luft. Skulle detta inträffa pågår det under endast cirka 20 minuter.

## FÖRSIKTIGHETSÅTGÄRDER

- Barn måste övervakas för att försäkra att de inte leker med enheten.
- Den här enheten ersätter inte annan ventilation, normal dammsugning, eller som extraktionskåpa eller fläkt vid matlagning.
- Om vägguttaget som används för att driva enheten har dålig anslutning, kommer enhetens kontakt att bli het. Se till att du ansluter enheten ordentligt till ett fullt fungerande vägguttag.
- Placera och använd alltid enheten på en torr, stabil och plan yta.
- Lämna minst 10 cm fritt utrymme bakom och på sidorna av enheten.
- Undvik att slå mot enheten (särskilt luftintaget och luftutblåset) med hårda objekt.
- Stoppa inte in dina fingrar eller objekt i luftutblåset eller luftintaget.
- Använd inte denna enhet när du har använt inomhusrök, exempelvis insektsmedel, eller på platser där oljerester, brandfarligt material eller kemiska ångor använts nyligen.
- Använd inte enheten i närheten av gasanordningar, värmeenheter eller öppna spisar.
- Koppla alltid ur enheten från vägguttaget efter användning innan du rengör den. Använd inte enheten i rum med stora temperatur- och fuktighetsskillnader, då detta kan orsaka kondens inuti apparaten.
- Använd inte enheten i rum som är större eller mindre än den rekommenderade ytan. Rekommenderad rumsstorlek för WS907 är 6 m<sup>2</sup> till 20 m<sup>2</sup>.
- För att förhindra störningar bör enheten placeras minst 2 m från elektriska produkter som använder luftburna radiovågor såsom TV, radio och radiokontrollerade klockor.
- Enheten är utrustad med en säkerhetsfunktion. Om du inte placerat Nanofiltret och det tvättbara dammfiltret ordentligt kan enheten inte startas.
- Om kvaliteten på inomhusluften är dålig (till exempel på grund av rökning, matlagning eller renovering) rekommenderar vi starkt att du öppnar fönstren medan du använder luftrengöraren för att öka luftcirkulationen.

- Enheten är endast avsedd för användning i hemmet under normala användningsförhållanden.
- Använd inte enheten i fuktiga miljöer eller där medeltemperaturen är hög, exempelvis badrum, toalett eller kök.
- Enheten renar inte kolmonoxid (CO).
- Spara denna användarmanual.

## ÖVERSIKT

### FRAMSIDA

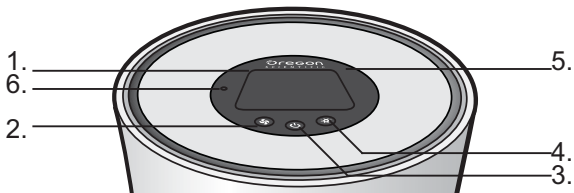

1. LCD-skärm
2. Fläkthastighetsknapp 
3. PÅ / AV-knapp 
4. Ljusknapp för luftkvalitetsindikator 
5. Luftutsläpp
6. Ljussensor

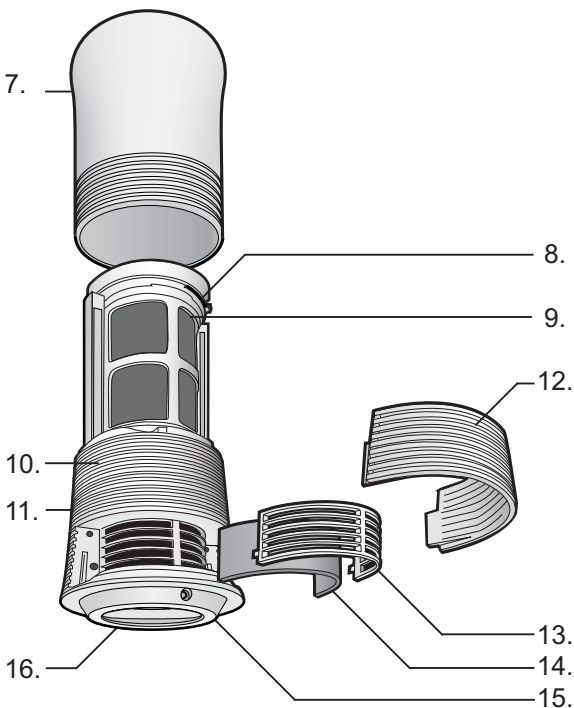

7. Skydd för luftutsläpp
8. Säkerhetslås för Nanofilter
9. Nanofilter
10. Huvudenhet
11. Luftkvalitetssensor

12. Skydd för luftintag
13. Förfilterhållare
14. Förfilter
15. DC-kontakt
16. Lampa för luftkvalitetsindikator

### LCD-SKÄRM

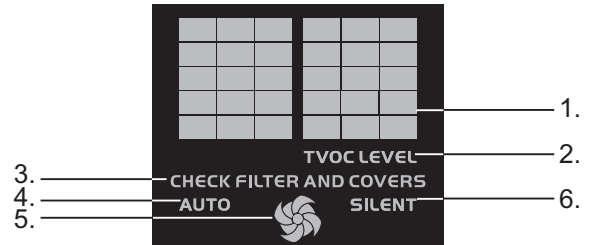

1. Luftkvalitetsnivå (1-20)
2. TVOC-nivå
3. Kontrollera filter och skydd
4. Auto-läge
5. Hög / Låg hastighet
6. Tyst läge

### EGENSKAPEREIGENSCHAPPEN

- NCCO-teknologin steriliserar luftburna bakterier och Volatile Organic Compounds (VOC) effektivt.
- Förfilter fångar upp stora luftburna partiklar
- Ingen skadlig mängd kemikalier och partiklar i luften
- Volatile Organic Compound (VOC) luftkvalitetssensor med luftkvalitetsvisning i skala 1 (bäst) till 20 (sämst)
- LED luftkvalitetsdetektor med ljusavkänningsfunktion som justerar ljuset i förhållande till miljön
- Fläkt med Auto / Hi / Lo suger in luftburna partiklar och accelererar luftrengöringsprocessen. Fläkthastigheten kan justeras i förhållande till luftkvaliteten
- Lång hållbarhet, upp till 3 år på filtret
- Enkelt filterbyte med säkerhetslåsning för att undvika olåst skydd och filter

### KOM IGÅNG

#### Montera Nanofiltret

#### NOTERA

- Denna enhet är utrustad med en säkerhetsfunktion. Om dammfiltret och Nanofiltret inte är monterade ordentligt, går det inte att starta enheten. LCD-skärmen visar "kontrollera filter och skydd".

#### CHECK FILTER AND COVERS

Du kan inte starta apparaten om filterskydden inte är monterade ordentligt.

1. Vrid nanofilterskyddet motsols och dra försiktigt ut luftutblåsskyddet.



2. Dra nanofilterskyddslåset till olåst position.
3. Avlägsna packningen från nanofiltret och tryck det sedan lätt i filterkassetten med pilen längst upp på filtret mot enheten.
4. Dra nanofilterskyddslåset till låst position. Du hör ett klick från skyddet om kassetten är ordentligt monterad.

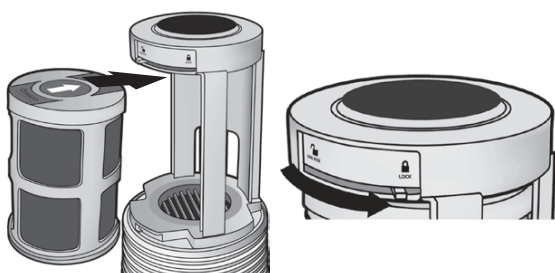

5. Sätt tillbaka nanofilterskyddet. Vrid skyddet medsols tills du hör ett klick och prickarna står vertikalt.



## LUFTRENGÖRING

1. Anslut kontakten till vägguttaget och DC-kontakten till apparaten.
2. Standby-lampan visas på LCD-skärmen och nedräkningen av luftkvalitetssensorns uppvärmning startar. Efter cirka 5 minuter visas luftkvalitetsnivån (1-20). Ljusindikatorn längst ner lyser i olika färger beroende på luftkvaliteten: blå för bra luftkvalitet, grön för mindre bra och gult för dålig.
3. Tryck på knapparna för att välja funktion och inställningar.

### Fläkthastighetsknapp :

För att välja önskad fläkthastighet.

LCD-skärmen visar ikonerna i följande ordning:

 = Auto

 = Låg

 = Hög

 = Tyst

Auto-läge: Den inbyggda luftsensorn känner av luftkvaliteten och väljer automatiskt lämplig hastighet.

Höghastighetsläge: enheten arbetar med hög hastighet

Låghastighetsläge: enheten arbetar med låg hastighet

Tyst läte: enheten arbetar med mycket låg hastighet med lägsta ljudnivå för exempelvis sovrumsanvändning.

### PÅ / AV-knapp :

För att starta / stänga av luftrengöringsfunktionen, tryck på PÅ / AV-knappen .

### Knapp för luftkvalitetsindikator :

För att starta/stänga av luftkvalitetsindikatorlampan, tryck på luftkvalitetsindikator-knappen .

## LUFTKVALITETSÖVERVAKNING

Anslut kontakten till vägguttaget och anslut DC-kontakten till enheten.

Standby-lampan visas på LCD-skärmen och luftkvalitetssensorn värmer upp. Efter 2 minuter startar fläkten automatiskt.

- Luftkvalitetsnivån visas på LCD-skärmen: från 1 (bäst luftkvalitet) till 20 (sämst luftkvalitet).
- För att stänga av luftkvalitetsvisningen, koppla ur enheten från vägguttaget.

## INDIKATORLAMPOR FÖR LUFTKVALITET

- Indikatorlampan för luftkvalitet tänds efter 5 minuters uppvärmning av luftkvalitetssensorn.
- Indikatorlampan för luftkvalitet visar en motsvarande färg: blå för bra luftkvalitet, grön för sämre luftkvalitet och gul för dålig luftkvalitet.
- Indikatorlampan ändrar färg beroende på aktuell luftkvalitet.
- Ljusstyrkan (stark / svag) kontrolleras av ljussensorn. Ljusare / svagare miljö, ljusare / släcker luftkvalitetsindikatorlampan.

## RENGÖRING OCH UNDERHÅLL

- Koppla alltid ur enheten från vägguttaget innan du rengör apparaten.
- Rengör inte enheten med vatten eller andra vätskor, liksom inte heller med (brandfarliga) rengöringsmedel för att undvika elektriska stötar och / eller brand.
- Rengör enheten regelbundet för att undvika damm och smuts.
- Torka bort damm på enhetens utsida med en torr, mjuk trasa.
- Rengör luftintaget och luftutblåset med en torr mjuk trasa.
- Avlägsna förfiltren från huvudenheten innan de rengörs med vatten. Låt filtren torka helt innan de monteras tillbaka på enheten.
- Rengör Nanofiltret med dammsugare eller borste.
- Avlägsna Nanofiltret innan du rengör med dammsugare.

## FILTERBYTE

### Nanofilter

I ett normalt hushåll i rökfri miljö och med normalt underhåll (se avsnittet "Rengöring och underhåll"), räcker Nanofiltret i upp till 3 år.

### Notera

Du kan behöva byta ut Nanofiltret tidigare om apparaten används i mer extrem miljö (rökig miljö, nyrenoverat rum etc) och vid bristande underhåll av apparaten.

### Avlägsna filtret

1. Vrid luftutblåsskyddet motsols och lyft upp det försiktigt.
2. Vid Nanofiltrets säkerhetslås till olåst position.
3. Dra försiktigt ut Nanofiltret

### Montera filter

1. Vrid luftutblåsets skydd motsols och lyft upp det försiktigt.
2. Tryck Nanofiltret i filterkassetten försiktigt med pilen längst upp på filtret mot enheten.
3. Dra nanofiltrets säkerhetslås till låst position. Ett klick hörs från skyddet om kassetten är ordentligt monterad.
4. Montera tillbaka nanofiltrets skydd. Vrid skyddet medsols tills ett klick hörs.

### Förfilter

Vid användning i rökfri miljö i ett normalt hushåll och vid normalt underhåll (se avsnittet "Rengöring och underhåll").

### Avlägsna filtren

1. Dra ut luftintagsskyddet med din tumme och ditt pekfinger.
2. Ta ut kassetten från enheten och avlägsna förfiltret från hållaren.

### Montera filtren

1. Dra ut luftintagsskyddet med din tumme och ditt pekfinger.
2. Montera förfiltret i produktenheten.
3. Tryck på båda sidor om intagsskyddet lätt med tumme och pekfinger. Tryck det mot enheten med markeringarna på enheten och intaget enligt illustrationen nedan.

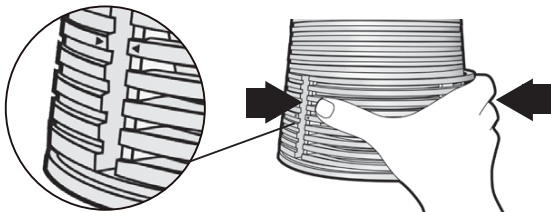

## SPECIFIKATIONER

TYP	BESKRIVNING
<b>HUVUDENHET</b>	
L x B x H	150 mm (L) x 150 mm (B) x 325 mm (H)
Vikt	1800g (62,79oz)
Drift	12V adapter: INVOER 100-240V 50/60Hz

## FELSÖKNING

Det här avsnittet sammanfattar de vanligaste problemen du kan uppleva när du använder enheten. Om du inte kan lösa problemen med hjälp av informationen nedan, kontakta kundtjänst i ditt land.

Problem	Lösning
Apparaten fungerar inte.	<ul style="list-style-type: none"> <li>• Det kan finnas ett anslutningsproblem. Kontrollera så att kontakten är ansluten till vägguttaget ordentligt.</li> <li>• Filtren är inte monterade eller inte monterade korrekt. Montera filtren och sätt tillbaka skydden för luftintag och luftutblås.</li> </ul>
Den rena luften kommer inte ut ordentligt från luftutblåset	<ul style="list-style-type: none"> <li>• Du kanske inte har avlägsnat plastskyddet från det nya filtret. Avlägsna plastskyddet och starta enheten igen.</li> </ul>
Lukterna försvinner inte.	<ul style="list-style-type: none"> <li>• Den aktuella luftkvaliteten i rummet kan vara väldigt dålig. Testa att öppna fönstren för att förbättra luftcirkulationen.</li> <li>• Nanofiltret kan vara för smutsigt eller är slut. Testa att rengör Nanofiltret (se avsnittet "Rengöring och underhåll") eller byt ut filtret (se avsnittet "Filterbyte"). Kanske är rummet för stort för enheten. Använd enheten i ett mindre rum.</li> <li>• Den rekommenderade rumsstorleken är 5m<sup>2</sup> upp till 20m<sup>2</sup>.</li> </ul>
Märkliga ljud uppstår i enheten (till exempel visslande, susande eller skramlande) vid användning.	<ul style="list-style-type: none"> <li>• Luftintaget kan vara blockerat. Avlägsna eventuella objekt som blockerar luftintaget.</li> </ul>

## OM OREGON SCIENTIFIC

Besök vår hemsida ([www.oregonscientific.se](http://www.oregonscientific.se)) för att se mer av våra produkter såsom digitalkameror; MP3 spelare; projektklockor; hälsoprodukter; väderstationer; DECT-telefoner och konferenstelefoner. Hemsidan innehåller också information för våra kunder i de fall ni behöver ta kontakt med oss eller behöver ladda ner information. Vi hoppas du hittar all information du behöver på vår hemsida och om du vill komma i kontakt med Oregon Scientific kundkontakt besöker du vår lokala hemsida [www.oregonscientific.se](http://www.oregonscientific.se) eller [www.oregonscientific.com](http://www.oregonscientific.com) för att finna telefonnummer till respektive supportavdelning.

## EU-FÖRSÄKRAN OM ÖVERENSSTÄMMELSE

Oregon Scientific intygar härmed att i.fresh NCCO Luftreningssystem (Modell: WS907) överensstämmer med EMC direktivet 89 / 336 / CE. En signerad kopia av "DECLARATION OF CONFORMITY" kan erhållas vid hänvändelse till OREGON SCIENTIFIC servicecenter.









# i. fresh 納米空氣抗菌器

機型：WS907

用戶手冊

## 目錄

重要安全說明.....	1
簡介.....	1
空氣消毒淨化運作方法.....	1
注意事項.....	1
概要.....	1
正面圖.....	1
液晶體顯示.....	2
產品特色.....	2
開始操作.....	2
淨化空氣.....	3
空氣品質監測.....	3
空氣品質指示燈.....	3
清潔和保養.....	3
更換過濾器.....	3
規格.....	4
疑難排解.....	4
關於Oregon Scientific .....	4

## 重要安全說明

使用電子產品時，請經常遵循基本安全注意事項，其中包括下列使用說明。特別是兒童亦於產品放置現場時，更應謹慎使用產品：  
使用此機體前，請閱讀所有使用說明。

### 危險

- 不得讓水或任何其他液體或易燃清潔劑進入機體，避免觸電及/或導致火災危險。
- 不得以水或任何其他液體或（易燃）清潔劑清潔機體，避免觸電及/或導致火災危險。
- 連接機體前，請檢查機體底部註明的電壓，是否與閣下所在地區使用的電源電壓相符。
- 若插頭、電源線或機體毀損，請勿使用機體。
- 本裝置未企圖供生理、感官或智力遲緩者，或缺乏使用經驗和知識者（其中包括兒童）使用。
- 不得堵塞進氣孔和出氣孔，例如，將物品放在出氣孔上或進氣孔前。

## 簡介

非常感謝閣下購買「WS907 i. fresh 納米空氣抗菌器」。本手冊內含適當使用和保養產品的有用資訊。為享受產品的功能，請在首次使用前閱讀本手冊，並妥善保存它，供未來參考之用。我們建議放置本產品於閣下經常身處的地方，還有植物或寵物經常放置的地方。

連接電源後，本機體將開始空氣品質監督功能。機體並沒設有待機模式。欲停止空氣品質監督，請將電源變壓器從電源插座上拔下。

## 空氣消毒淨化運作方法

染空氣從空氣消毒系統後邊的進氣孔進入。空氣被拉入流過時，預過濾器將先行隔絕粒子（塵埃、花粉、頭髮等）。接著活性氧將對被隔絕的細菌和病毒進行消毒。納米過濾網能去除許多有害毒氣和氣味。接下來的活性氧氣能和納米過濾網作用，清淨隔絕的氣體和氣味，空氣因此變得清新。最後，乾淨的空氣透過上邊的出氣孔重返室內。首次使用時，機體有極低的可能性吹出暖氣。這是正常現象，因為納米物質將和空氣產生輕微的化學作用。若發生此情況，也將僅持續約20分鐘。

## 注意事項





- 兒童應被充分照顧以確保不會玩弄本機體。
- 本機體未企圖取代正常的空氣調節系統、正常的吸塵或煮食時的抽油煙機或抽氣扇。
- 若供電的牆壁插座接觸不良，裝置的插頭會變熱。確定已將插頭插入可正常供電的牆壁插座內。
- 經常將機體放在乾燥、穩定的平面上。
- 機體後面和左右兩邊都必需預留最少10公分的空間。
- 避免用硬物敲打機體，特別是進氣孔和出氣孔。
- 不得將手指或物件插入進氣孔和出氣孔。
- 若室內使用煙霧式除蟲劑或室內有油性殘餘物、最近有燒香或使用化學香薰時，不得使用本機體。

- 不得在氣體用具、暖氣裝置或火爐附近使用本機體。
- 使用機體後或清潔機體前，經常拔下機體的插頭。
- 不得在溫差或濕氣大的室內使用機體，因為可能導致機體內部產生凝結作用。
- 不得在比建議面積大或小的室內使用機體。WS907的建議使用面積是6平方公尺至20平方公尺。
- 為預防干擾，將機體放置的位置，應至少離使用空中無線電波的電子設備2公尺，例如：電視機、無線遙控時鐘。
- 機體配備安全裝置。若閣下未妥善放置納米過濾器或可清洗式除塵器，就無法啟動機體。
- 若室內空氣品質不良（例如：由於吸煙、煮食或室內裝修後），強烈建議閣下使用機體時打開窗戶，增進空氣循環。
- 機體僅供家庭使用，並必需符合正常的操作條件。
- 不得在有濕氣或高溫空間使用機體，例如：浴室、洗手間或廚房。
- 機體無法去除一氧化碳(CO)。
- 請保存本用戶手冊。

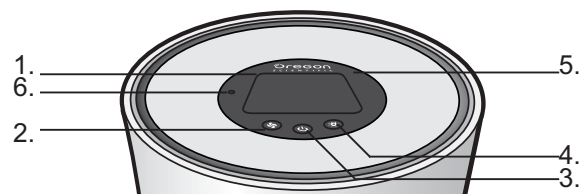
## 概要

### 正面圖



1. 液晶顯示
2. 扇速按鈕 
3. 機體開啟 / 關閉按鈕 
4. 空氣品質指示燈按鈕 
5. 出氣孔
6. 感光器 

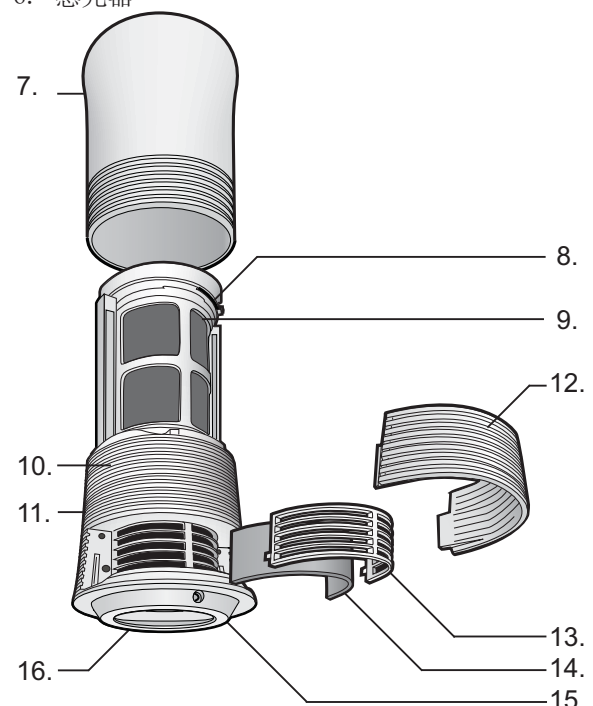

7. 出氣孔蓋
8. 納米過濾網安全鎖
9. 納米過濾網
10. 主機體
11. 空氣品質感應器
12. 進氣孔蓋
13. 預過濾網放置架
14. 預過濾網
15. DC插孔
16. 空氣品質指示燈

### 液晶體顯示

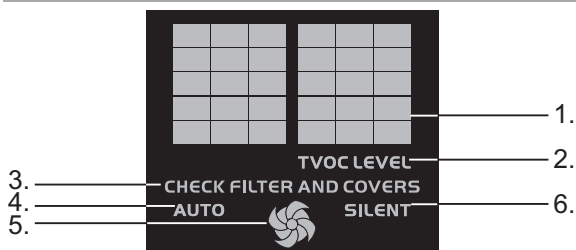

1. 空氣品質等級(1至20)
2. 總揮發性有機物(TVOC)等級
3. 檢查過濾網和蓋子
4. 自動模式
5. 高速/低速
6. 靜音模式

### 產品特色

- NCCO技術能有效消滅空氣傳播的細菌及揮發性有機物質(VOC)。
- 預過濾網能過濾大型的空氣傳播粒子。
- 不會將有害的化學品和粒子釋放至空氣中。
- 機體上方的揮發性有機物質(VOC)空氣品質感應器，以刻度1(優)至20(劣)顯示空氣品質等級。
- LED空氣品質感測器附感光功能，可按環境調整燈光。
- 附自動/高/低強度的風扇吸入空氣傳播的粒子，加速空氣淨化的過程。扇速可按空氣品質調整。
- 長效過濾網可用3年。
- 機體附安全鎖，輕易就能更換過濾網，避免蓋子和過濾器無法妥善放置的危險。

### 開始操作

#### 放置納米過濾網

**註**

- 機體配備安全裝置。若未妥善放置除塵網和納米過濾網，閣下將無法啟動產品。液晶體顯示屏將顯示「檢查過濾網和蓋子」。

**CHECK FILTER AND COVERS**

若未妥善放置過濾網蓋子，閣下將無法啟動產品。

1. 逆時鐘方向轉動納米過濾網蓋子，然後輕輕拉出出氣孔蓋。



2. 滑動納米過濾網安全鎖至解除鎖定位置。
3. 拆除納米過濾網的包裝，然後過濾網上方箭嘴朝向機體，將過濾網輕輕推入過濾網濾芯內。
4. 滑動納米過濾網安全鎖至鎖定位置。若已妥善放置濾芯，閣下應聽到安全鎖發出「卡答」聲響。

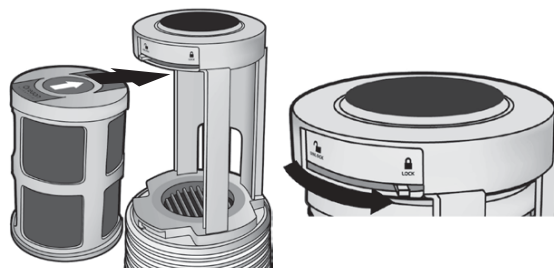

5. 重新接合納米過濾網蓋。順時鐘方向轉動蓋子，直到閣下聽到「卡答」聲響，且已垂直連接圓點。



### 淨化空氣

1. 將插頭插入電源插座，並將產品機體與DC插孔連接。
2. 液晶體顯示屏的待機燈將亮起，而且空氣品質感應器熱機計時器將開始倒數計時。約5分鐘之後，機體將顯示空氣品質等級(1至20)。機體底部的指示燈將按空氣情況閃爍不同顏色的燈光：藍色表示空氣品質良好、綠色為一般、橙紅色為不良。
3. 按按鈕選擇所需功能和設定。

#### 扇速按鈕

選擇理想的扇速

液晶體顯示屏將分別顯示圖標：

**AUTO** = 自動

 = 超高

 = 低

**SILENT** = 靜音

自動模式：內建的空氣感應器偵測環境的空氣品質並自動選擇最合適的速度。

高速模式：裝置以高速運作。

低速模式：裝置以低速運作。

靜音模式：裝置以極為低速且以最少噪音運作，供睡房使用。

#### 清新機開啟 / 關閉按鈕

欲開啟 / 關閉淨化空氣功能，按清新機的開啟 / 關閉按鈕 。

#### 空氣品質指示燈按鈕

欲開啟 / 關閉空氣品質指示燈，按空氣品質指示燈按鈕 。

## 空氣品質監測

將插頭插入電源插座，並將產品機體與DC插孔連接。液晶顯示屏的待機燈將亮起，而且空氣品質感應器熱機計時器將開始倒數計時。2分鐘之後，風扇將自動開啟。

- 液晶顯示屏將顯示空氣品質等級：1(最佳空氣品質)至20(最差空氣品質)。
- 欲停止空氣品質等級顯示，拔下機體的插頭。

## 空氣品質指示燈

- 空氣品質感應器熱機5分鐘後，空氣品質指示燈將開。
- 空氣品質指示燈將顯示對應的燈光顏色：藍色表示空氣品質良好、綠色為一般、紅色為不良。
- 空氣品質指示燈將按目前的空氣品質變更色。
- 空氣品質指示燈的亮度(高 / 低)是由燈光感應器控制。環境越亮 / 暗，空氣品質指示燈也越亮 / 暗。

## 清潔和保養

- 清潔機體前，經常拔下機體的插頭。
- 不得以水或任何其他液體或(易燃)清潔劑清洗機體，避免觸電及 / 或導致火災危險。
- 定期清潔機體，避免堆積塵埃和污垢。
- 用柔軟的乾布擦拭產品的塵埃。
- 用柔軟的乾布清潔進氣孔和出氣孔。
- 水洗預過濾網前，先從裝置上拆下它。把預過濾網裝回機體前，確定它已完全乾燥。
- 利用吸塵機或刷子清潔納米過濾網。
- 利用吸塵機清潔納米過濾網前，請先把它從機體拆下。

## 更換過濾網

### 納米過濾網

若在無人吸煙的正常居家環境使用，且能妥善保養產品(詳情請參閱第三章「清潔和保養」)，納米過濾網最長可使用3年。

### 註

若在較極端的環境中使用產品(吸煙環境、剛裝修的房間、非住宅使用等)，且產品保養不足時，您可能需要提前更換納米過濾網。

### 移除過濾網

1. 逆時鐘方向轉動出氣孔蓋，並將它輕輕舉起。
2. 滑動納米過濾網安全鎖至解除鎖定位置。
3. 輕輕將納米過濾網拉出。

### 插入過濾網

1. 逆時鐘方向轉動出氣孔蓋，並將它輕輕舉起。
2. 過濾網上方箭嘴朝向機體，將納米過濾網輕輕推入過濾網濾芯內。
3. 滑動納米過濾網安全鎖至鎖定位置。若已妥善放置濾芯，您應聽到安全鎖發出「卡答」聲響。
4. 重新接合納米過濾網蓋。順時鐘方向轉動蓋子，直到閣下聽到「卡答」聲響。

### 預過濾網

若在非吸煙的正常居家環境使用，且能妥善保養產品(詳情請參閱第三章「清潔和保養」)。

## 移除過濾網

1. 利用拇指和中指拉出進氣孔蓋。
2. 從機體取出濾芯並從放置架取下預過濾網。

## 插入過濾網

1. 利用拇指和中指拉出進氣孔蓋。
2. 妥善將預過濾網放入產品機體內。
3. 以拇指和中指輕輕按進氣孔蓋的兩邊。如下圖所示，將它推進主機體的標示處，並與進氣孔蓋吻合。

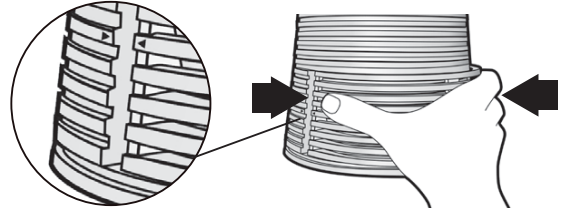

## 規格

種類	說明
<b>主機體</b>	
長 x 寬 x 高	150毫米(長)x150毫米(寬) x325毫米(高) (5.9吋 x 5.9吋 x 12.8吋)
重量	1800克 (62.79安士)
電源	12V DC變壓器： 輸入 100-240V 50 / 60Hz

## 疑難排解

本章摘要說明閣下使用本機體時可能遇到的最常見問題。若無法利用下列資訊解決問題，請聯絡我們設立於閣下所在國家的消費者服務部。

問題	解決方法
機體無法運作	<ul style="list-style-type: none"> <li>• 也許連接有問題。檢查插頭是否已妥善插入至牆壁插座。</li> <li>• 尚未插入過濾網或未妥善插入過濾網。插入過濾網並重新連接進氣孔和出氣孔。</li> </ul>
出氣孔無法順暢送出潔淨的空氣	<ul style="list-style-type: none"> <li>• 也許閣下尚未拆下新過濾網的塑膠套。移除塑膠套並再次啟動機體。</li> </ul>
未妥善去除氣味	<ul style="list-style-type: none"> <li>• 也許室內空氣品質不良。在此情況下，開啟窗戶促進空氣循環。</li> <li>• 也許納米過濾網太骯髒或其使用效期已結束。閣下應清潔納米過濾網(詳情請參閱第三章「清潔和保養」)或更換它(詳情請參閱「更換過濾網」章節)。</li> </ul>

	<ul style="list-style-type: none"> <li>• 也許室內面積比機體原供使用的面積大。請在面積較小的房間使用機體。建議的房間面積為5平方公尺至20平方公尺。</li> </ul>
<p>機體運作時發出不尋常噪音(例如：嘶嘶聲或劈啪聲)</p>	<ul style="list-style-type: none"> <li>• 進氣孔或出氣孔也許被外物堵塞。移除堵塞進氣孔或出氣孔的物品。</li> </ul>

### 關於 OREGON SCIENTIFIC

瀏覽我們的網站 ([www.oregonscientific.com](http://www.oregonscientific.com))，了解更多 Oregon Scientific 的產品詳情。  
 若您住在美國並希望直接聯絡我們的客戶服務部，請瀏覽網站：  
[www2.oregonscientific.com/service/support.asp](http://www2.oregonscientific.com/service/support.asp)

國際查詢請瀏覽：  
[www2.oregonscientific.com/about/international.asp](http://www2.oregonscientific.com/about/international.asp)





# i.fresh 纳米空气净化仪

机型: WS907

用户手册

## 目录

重要安全说明.....	1
简介.....	1
空气净化运作方法.....	1
注意事项.....	1
概要.....	1
正面图.....	1
液晶体显示.....	2
产品特点.....	2
开始操作.....	2
净化空气.....	3
空气质量监测.....	3
空气质量指示灯.....	3
清洁和保养.....	3
更换过滤网.....	3
规格.....	4
疑难排解.....	4
关于 OREGON SCIENTIFIC.....	4

## 重要安全說明

使用電子產品時，請經常遵循基本安全注意事項，其中包括下列使用說明。特別是兒童亦於產品放置現場時，更應謹慎使用產品：  
使用此機體前，請閱讀所有使用說明。

### 危險

- 不得讓水或任何其它液體或易燃清潔劑進入機體，避免觸電及/或導致火災危險。
- 不得以水或任何其它液體或（易燃）清潔劑清潔機體，避免觸電及/或導致火災危險。連接機體前，請檢查機體底部註明的電壓，是否與閣下所在地區使用的電源電壓相符。
- 若插頭、電源線或機體毀損，請勿使用機體。
- 本裝置未企圖供生理、感官或智力遲緩者，或缺乏使用經驗和知識者（其中包括兒童）使用。
- 不得堵塞進氣孔和出氣孔，例如，將物品放在出氣孔上或進氣孔前。

## 簡介

非常感謝閣下購買「WS907 i.fresh 納米空氣淨化儀」。本手冊內含適當使用和保養產品的有用信息。為享受產品的功能，請在首次使用前閱讀本手冊，並妥善保存它，供未來參考之用。我們建議閣下放置本產品於經常身處的地方，還有植物或寵物經常身處的地方。

連接電源後，本機體將開始空氣質量監督功能。機體並沒設有待機模式。欲停止空氣質量監督，請將電源變壓器從電源插座上拔下。

## 空氣淨化運作方法

污染空氣從空氣消毒系統後邊的進氣孔進入。空氣被拉入流過時，預過濾網將先行隔絕粒子（塵埃、花粉、頭髮等）。接著活性氧將對被隔絕的細菌和病毒進行消毒。納米過濾網能去除許多有害毒氣和氣味。接下來的活性氧氣能和納米過濾網作用，清淨隔絕的氣體和氣味，空氣因此變得清新。最後，幹淨的空氣透過上右邊的出氣孔重返室內。  
首次使用時，機體有極低的可能性吹出暖氣。這是正常現象，因為納米物質將和空氣產生輕微的化學作用。若發生此情況，也將僅持續約20分鐘。

## 注意事項



- 兒童應被充分照顧以確保不會玩弄本機體。
- 本機體未企圖取代正常的空氣調節系統、正常的吸塵或煮食時的抽油煙機或抽氣扇。
- 若供電的牆壁插座接觸不良，裝置的插頭會變熱。確定已將插頭插入可正常供電的牆壁插座內。
- 經常將機體放在幹燥、穩定的平面上。
- 機體後面和左右兩邊都必需預留最少10公分的空間。
- 避免用硬物敲打機體，特別是進氣孔和出氣孔。
- 不得將手指或對象插入進氣孔和出氣孔。
- 若室內使用煙霧式除蟲劑或室內有油性殘余物、最近有燒香或使用化學香熏時，不得使用本機體。

- 不得在氣體用具、暖氣裝置或火爐附近使用本機體。
- 使用機體後或清潔機體前，經常拔下機體的头。
- 不得在溫差或濕氣大的室內使用機體，因為可能導致機體內部產生凝結作用。
- 不得在比建議面積大或小的室內使用機體。WS907的建議使用面積是6平方公尺至20平方公尺。
- 為預防干擾，將機體放置的位置，應至少離使用空中無線電波的電子設備2公尺，例如：電視機、無線遙控時鐘。
- 機體配備安全裝置。若閣下未妥善放置納米過濾網和可清洗式除塵網，就無法啟動機體。
- 若室內空氣質量不良（例如：由於吸煙、煮食或室內裝修後），強烈建議閣下使用機體時打開窗戶，增進空氣循環。
- 機體僅供家庭使用，並必需符合正常的操作條件。
- 不得在有濕氣或高溫空間使用機體，例如：浴室、洗手間或廚房。
- 機體無法去除一氧化碳(CO)。
- 請保存本用戶手冊。

## 概要

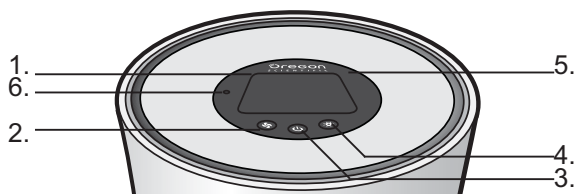
### 正面圖



1. 液晶顯示
2. 扇速按鈕 
3. 機體開啓 / 關閉按鈕 
4. 空氣質量指示燈按鈕 
5. 出氣孔
6. 感光器

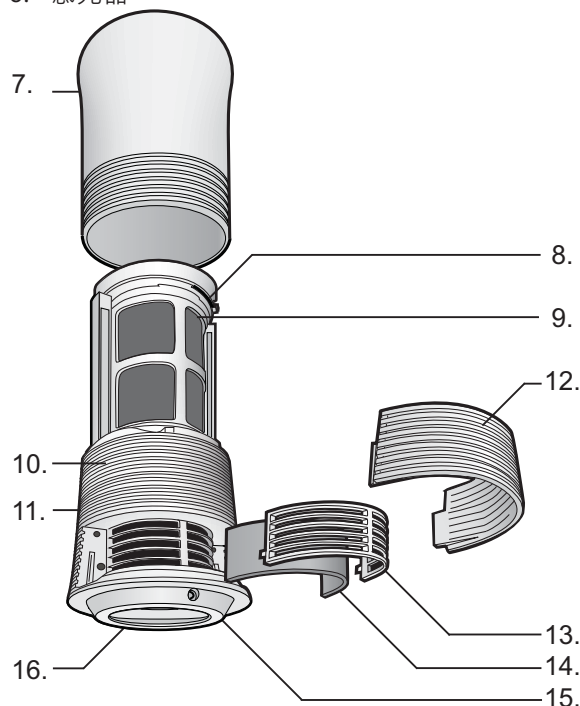

7. 出气孔盖
8. 纳米过滤网安全锁
9. 纳米过滤网
10. 主机体
11. 空气品质感应器
12. 进气孔盖
13. 预过滤网放置架
14. 预过滤网
15. DC插孔
16. 空气品质指示灯

### 液晶显示

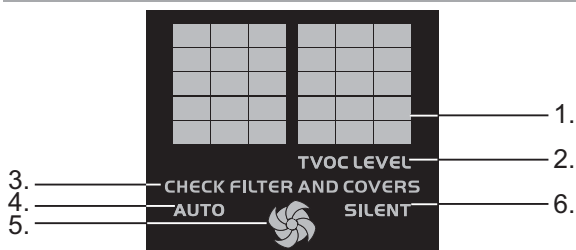

1. 空气品质等级(1至20)
2. 总挥发性有机物(TVOC)等级
3. 检查过滤网和盖子
4. 自动模式
5. 高速 / 低速
6. 静音模式

### 产品特色

- NCCO技术能有效消灭空气传播的细菌及挥发性有机物质(VOC)。
- 预过滤网能过滤大型空气传播粒子。
- 不会将有害的化学品和粒子释放至空气中。
- 机体上方的挥发性有机物质(VOC)空气品质感应器，以刻度1(优)至20(劣)显示空气品质等级。
- LED空气品质感测器附感光功能，可按环境调整灯光。
- 附自动 / 高 / 低强度的风扇吸入空气传播的粒子，加速空气净化过程。扇速可按空气品质调整。
- 长效过滤网可用3年。
- 机体附安全锁，轻易就能更换过滤网，避免盖子和过滤器无法妥善放置的危险。

### 开始操作

#### 放置纳米过滤网

註

- 机体配备安全装置。若未妥善放置除尘网和纳米过滤网，阁下将无法启动产品。液晶显示屏将显示「检查过滤网和盖子」。

**CHECK FILTER AND COVERS**

若未妥善放置过滤网盖子，阁下将无法启动产品。

1. 逆时针方向转动纳米过滤网盖子，然後轻轻拉出出气孔盖。



2. 滑动纳米过滤网安全锁至解除锁定位置。
3. 拆除纳米过滤网的包装，然後过滤网上方箭嘴朝向机体，将过滤网轻轻推入过滤网滤芯内。
4. 滑动纳米过滤网安全锁至锁定位置。若已妥善放置滤芯，阁下应听到安全锁发出「卡答」声。

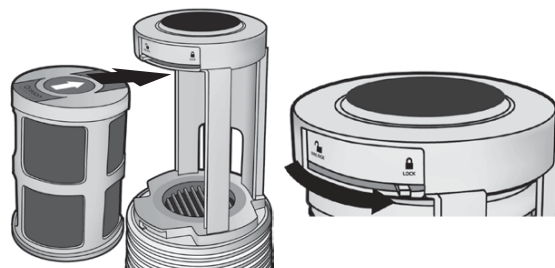

5. 重新接合纳米过滤网盖。顺时针方向转动盖子，直到阁下听到「卡答」声响，且已垂直连接圆点。



### 净化空气

1. 将插头插入电源插座，并将产品机体与DC插孔连接。
2. 液晶显示屏的待机灯将亮起，而且空气品质感应器热机计时器将开始倒计时。约5分钟之後，机体将显示空气品质等级(1至20)。机体底部的指示灯将按空气情况闪烁不同颜色的灯光：蓝色表示空气品质良好、绿色为一般、橙红色为不良。
3. 按按钮选择所需功能和设定。

#### 扇速按钮

选择理想的扇速

液晶显示屏将分别显示图标：

**AUTO** = 自动

= 超高

= 低

**SILENT** = 静音

自动模式：内建的空气感应器侦测环境的空气品质并自动选择最合适的速度。

高速模式：装置以高速运作。

低速模式：装置以低速运作。

静音模式：装置以极为低速且以最少噪音运作，供睡房使用。

#### 清新机开启 / 关闭按钮

欲开启 / 关闭净化空气功能，按清新机的开启 / 关闭按钮

#### 空气品质指示灯按钮

欲开启 / 关闭空气品质指示灯，按空气品质指示灯按钮

## 空气品质监测

将插头插入电源插座，并将产品机体与DC插孔连接。液晶显示屏的待机灯将亮起，而且空气品质感应器热机计时器将开始倒数计时。2分钟之後，风扇将自动开启。

- 液晶显示屏将显示空气品质等级：1(最佳空气品质)至20(最差空气品质)。
- 欲停止空气品质等级显示，拔下机体的插头。

## 空气品质指示灯

- 空气品质感应器热机5分钟後，空气品质指示灯将开。
- 空气品质指示灯将显示对应的灯光颜色：蓝色表示空气品质良好、绿色为一般、红色为不良。
- 空气品质指示灯将按目前的空气品质变更色。
- 空气品质指示灯的亮度(高 / 低)是由灯光感应器控制。环境越亮 / 暗，空气品质指示灯也越亮 / 暗。

## 清洁和保养

- 清洁机体前，经常拔下机体的插头。
- 不得以水或任何其他液体或(易燃)清洁剂清洗机体，避免触电及 / 或导致火灾危险。
- 定期清洁机体，避免堆积尘埃和污垢。
- 用柔软的乾布擦拭产品的尘埃。
- 用柔软的乾布清洁进气孔和出气孔。
- 水洗预过滤网前，先从装置上拆下它。把预过滤网装回机体前，确定它已完全乾燥。
- 利用吸尘器或刷子清洁纳米过滤网。
- 利用吸尘器清洁纳米过滤网前，请先把它从机体拆下。

## 更换过滤网

### 纳米过滤网

若在无人吸烟的正常居家环境使用，且能妥善保养产品(详情请参阅第叁章「清洁和保养」)，纳米过滤网最长可使用3年。

### 註

若在较极端的环境中使用产品(吸烟环境、刚装修的房间、非住宅使用等)，且产品保养不足时，您可能需要提前更换纳米过滤网。

### 移除过滤网

1. 逆时钟方向转动出气孔盖，并将它轻轻举起。
2. 滑动纳米过滤网安全锁至解除锁定位置。
3. 轻轻将纳米过滤网拉出。

### 插入过滤网

1. 逆时钟方向转动出气孔盖，并将它轻轻举起。
2. 过滤网上方箭嘴朝向机体，将纳米过滤网轻轻推入过滤网滤芯内。
3. 滑动纳米过滤网安全锁至锁定位置。若已妥善放置滤芯，您应听到安全锁发出「卡答」声响。
4. 重新接合纳米过滤网盖。顺时针方向转动子，直到阁下听到「卡答」声响。

### 预过滤网

若在非吸烟的正常居家环境使用，且能妥善保养产品(详情请参阅第叁章「清洁和保养」)。

## 移除过滤网

1. 利用拇指和中指拉出进气孔盖。
2. 从机体取出滤芯并从放置架取下预过滤网。

## 插入过滤网

1. 利用拇指和中指拉出进气孔盖。
2. 妥善将预过滤网放入产品机体内。
3. 以拇指和中指轻轻按进气孔盖的两边。如下图所示，将它推进主机体的标示处，并与进气孔盖吻合。

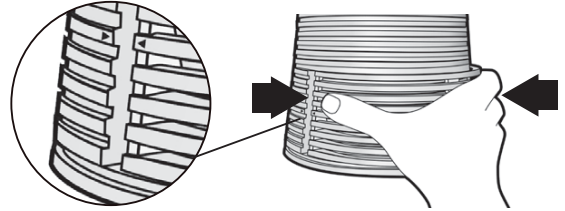

## 规格

种类	说明
<b>主机体</b>	
長 x 寬 x 高	150毫米(长)x150毫米(宽) x325毫米(高) (5.9吋 x 5.9吋 x 12.8吋)
重量	1800克 (62.79安士)
电源	12V DC变压器： 输入 100-240V 50 / 60Hz

## 疑难排解

本章摘要说明阁下使用本机体时可能遇到的最见问题。若无法利用下列资讯解决问题，请联络们设立於阁下所在国家的消费者服务部。

问题	解决方法
机体无法运作	<ul style="list-style-type: none"> <li>• 也许连接有问题。检查插头是否已妥善插入至墙壁插座。</li> <li>• 尚未插入过滤网或未妥善插入过滤网。插入过滤网并重新连接进气孔和出气孔。</li> </ul>
出气孔无法顺畅送出洁净的空气	<ul style="list-style-type: none"> <li>• 也许阁下尚未拆下新过滤网的塑胶套。移除塑胶套并再次启动机体。</li> </ul>
未妥善去除气味	<ul style="list-style-type: none"> <li>• 也许室内空气品质不良。在此情况下，开启窗户促进空气循环。</li> <li>• 也许纳米过滤网太肮髒或其使用效期已结束。阁下应清洁纳米过滤网(详情请参阅第叁章「清洁和保养」)或更换它(详情请参阅「更换过滤网」章节)。</li> </ul>

	<ul style="list-style-type: none"> <li>• 也许室内面积比机体原供使用的面积大。请在面积较小的房间使用机体。建议的房间面积为5平方公尺至20平方公尺。</li> </ul>
<p>机体运作时发出非常噪音(例如：嘶嘶声或劈啪声)</p>	<ul style="list-style-type: none"> <li>• 进气孔或出气孔也许被外物堵塞。移除堵塞进气孔或出气孔的物品。</li> </ul>

**关于 OREGON SCIENTIFIC**

浏览我们的网站([www.oregonscientific.com](http://www.oregonscientific.com))，了解更多 Oregon Scientific 的产品详情。  
 若您住在美国并希望直接联络我们的客户服务部，请浏览网站：  
[www2.oregonscientific.com/service/support.asp](http://www2.oregonscientific.com/service/support.asp)

国际查询请浏览：  
[www2.oregonscientific.com/about/international.asp](http://www2.oregonscientific.com/about/international.asp)